



BUILDING THE FUTURE

HIGH QUALITY CONSTRUCTION MACHINERY

CATALOGUE D'ÉQUIPEMENT
D'ÉLEVATION

ÉCHAFAUDAGE ÉLECTRIQUE

PLATEFORMES SUSPENDUES

Nos plateformes se composent de modules de 2 et 3 m fabriqués en aluminium qui peuvent être assemblés pour couvrir de 2 m jusqu'à 16 m de façade.

Nous disposons aussi de plateformes de 1 m, de plateformes pour les coins et pour configurations en angles de 90° jusqu'à 165° qui le rendent énormément versatile. Les différents éléments qui composent notre plateforme électrique suspendue sont unis entre eux avec un système de fixation rapide et avec une méthode simple et agile pour assembler ses composants.



TREUILS ÉLECTRIQUES

Le déplacement vertical de l'échafaudage par la façade s'accomplit grâce à 2 treuils électriques (moteurs) avec une capacité nominale de charge de jusqu'à 800 kg. Nous disposons de deux modèles de treuils, AE800 (max. 800 kg) et AE500 (max. 500 kg) qui se différencient non seulement par leur capacité de charge, mais aussi par le type de câble utilisé pour chacun d'eux : 9,5 mm pour le AE800 et 8,4 mm pour le AE500. Les treuils ALBA sont équipés en série d'un système de sécurité anti-chute intégré (ou sécuricâble) pour un deuxième câble de sécurité qui fonctionnera lors d'une perte de pression du câble principal, ainsi que lors d'une inclinaison de la plateforme. Ils sont aussi munis d'un système de surcharge qui limite la capacité de charge du treuil et qui empêche son mouvement en cas de dépassement la limite.



Tableau de contrôle central



Treuil Modèle AE500



Contrepoids



Potence

TREUIL ELECTRIQUE	AE-500	AE-800
Force nominale (kg)	500	800
Poids de l'unité (kg)	49	78
Dimensions (mm)	730 x 340 x 380	675 x 375 x 430
Ø câble (mm)	8,4	9,5
Puissance (kW)	0,75	1,5

TABLEAU DE CONTRÔLE CENTRAL

Ce contrôle dispose d'un capteur d'inclinaison qui fait que la plateforme reste toujours dans une position stable et horizontale.

Le tableau de contrôle est composé par des pièces électriques et électroniques de haute qualité qui incorporent une technologie de dernière génération. Celles-ci permettent de contrôler simplement la plateforme en incorporant en même temps les plus hauts standards du marché pour le contrôle de nivelation horizontale et transversale de la plateforme.

POTENCES

Les plateformes requièrent de ces points d'appui pour être suspendues : leur stabilité est garantie grâce aux contrepoids dont plusieurs versions sont disponibles pour les différentes configurations de travail possibles.

Les potences fabriquées par ALBA sont parfaitement réglables tant en longueur en encorbellement qu'entre appuis, et nous disposons de différents types de potences en fonction de la surface sur laquelle elle va être placée : potence télescopique mobile pour toitures, potence mobile pour ponts et potence pour murs, munie d'un système de mâchoires.

PLATEFORME AVEC ÉTRIERS EXTREMES				CAPACITÉ DE L'ÉLÉVATEUR			
Longueur (m)	Configuration	Charge max./m (kg/m)	Poids de plateforme (kg)	500 kg		800 kg	
				Charge max. totale (y compris personnes) (kg)	Nombre max. de personnes	Charge max. totale (y compris personnes) (kg)	Nombre max. de personnes
m		kg/m	kg	kg		kg	
2	2	186	95	360	2	360	2
3	3	186	110	540	3	540	3
4	2+2	186	150	700	4	720	4
5	3+2	186	165	680	5	920	5
6	3+3	186	185	660	6	1100	6
7	2+3+2	186	220	630	6	1150	7
8	3+2+3	186	240	610	6	1150	8
9	3+3+3	150	255	590	6	1100	9
10	3+2+2+3	120	295	550	5	1000	10
11	3+3+2+3	120	310	540	5	780	8
12	3+3+3+3	120	330	520	5	680	7
Ø câble · Ø wire rope · Ø câble (mm)				Ø 8,4		Ø 9,5	

PLATEFORMES DE TRAVAIL



PEC 90
PEC 120
PEC 130
PEC 150

ÉLÉVATEURS POUR MATÉRIAUX



MC 250
MC 450
MC 1000
MC 2000

ÉLÉVATEURS POUR PERSONNES ET MATÉRIAUX

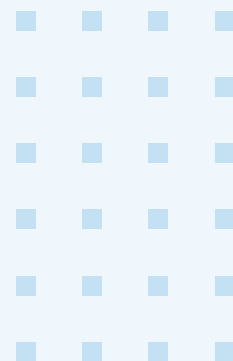

PLATEFORMES DE TRAVAIL (GAMME PT)
ASCENSEUR MONTE-GRUTIER (EG 250)
ASCENSEURS À CABINE FERMÉE (EPM 1000, EDC 2000)



COMPATIBILITÉ DE MÂTS ENTRE ÉLÉVATEURS

Tous les mâts sont conçus et fabriqués dans nos installations.

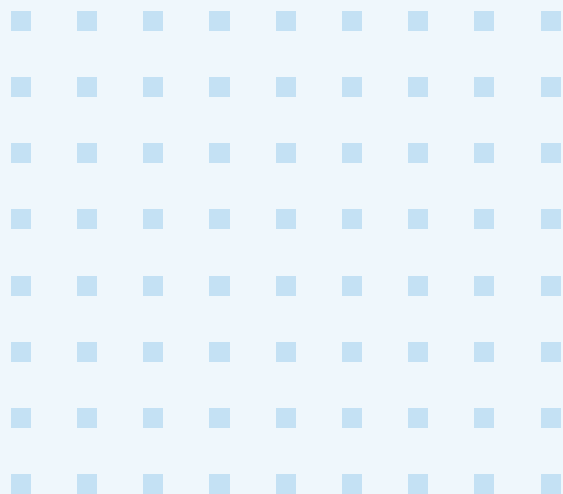

PLATEFORMES DE TRAVAIL

PLATEFORMES DE TRANSPORT

ÉLÉVATEURS POUR PERSONNES ET MATÉRIAUX

ÉLÉVATEURS POUR MATÉRIAUX



-

-

PEC 90

PEC 120

PEC 130 / PEC 150

-

-

PT 450

PT 1200

PT 1800 / PTB 3800

EG 250

-

-

EPM 1000

EDC 1700 / EDC 2000

-

MC 250

MC 450

MC 1000

MC 2000

PLATEFORMES DE TRAVAIL

La gamme PEC est la solution idéale pour les travaux de réhabilitation ou de fermeture de façades, pouvant couvrir le périmètre d'un bâtiment avec des configurations circulaires, d'angle et en zigzag.

Ces plateformes, fabriquées en acier galvanisé, présentent des avantages en termes de sécurité qui facilitent le travail dans des conditions météorologiques défavorables. Par rapport à d'autres alternatives de levage, les PEC réduisent le temps d'installation et de démontage et le temps de travail, augmentant ainsi la productivité.

Les composants électroniques/électriques et les moteurs de tous nos élévateurs sont fabriqués par les plus grandes marques européennes, conformément à toutes les réglementations. Toutes nos plateformes de travail sont fabriquées conformément aux normes 2006/42CE et EN 1495.

La plateforme PEC suppose une faible consommation électrique par rapport à ses capacités grâce à l'utilisation de moto-réducteurs à haut rendement et de composants de faible poids.

PEC 90



PEC 130

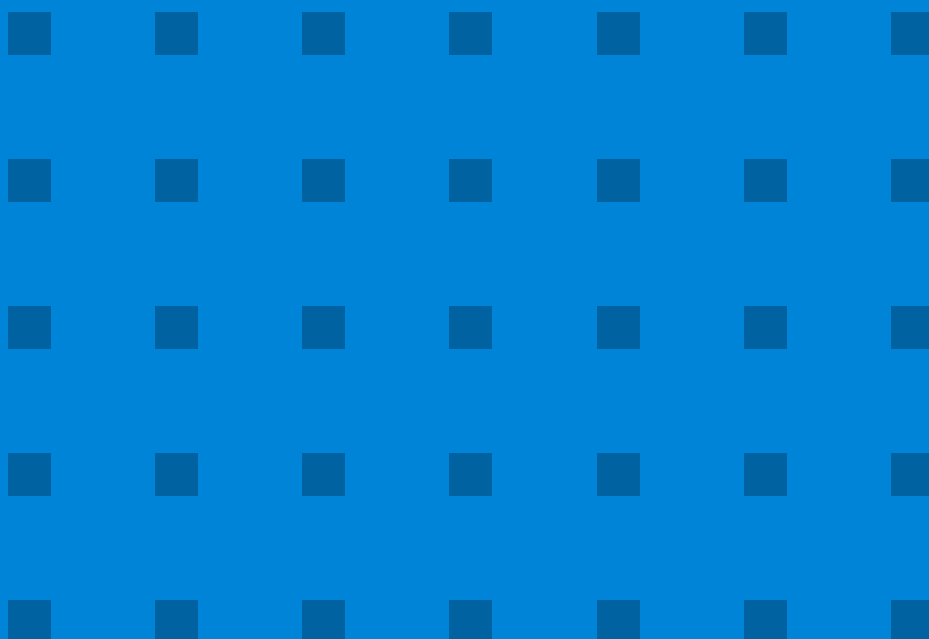

PEC 120



PEC 150

PEC 90

TAILLE MINIMALE, UTILITÉ MAXIMALE

Tous les éléments de la PEC 90 ont été conçus en cherchant la plus grande facilité de transport et de mobilité.

Cette plateforme peut s'élever jusqu'à 90 m par un mât à tube quadrangulaire, compatible avec d'autres élévateurs ALBA, un avantage pour nos clients en termes d'investissement et de stock.

Caractéristiques principales :

- Longueur maximale (bimât) : 22,62 m.
- Capacité de charge (bimât) : 2100 kg.
- Vitesse maximale : 8,5 m/min
- Hauteur maximale : 90 m (pour des hauteurs supérieures, contactez-nous).



FICHE TECHNIQUE PEC 90

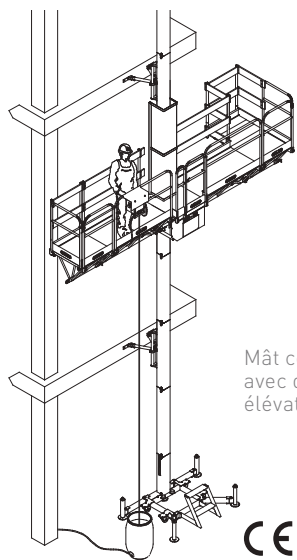

Mât compatible avec d'autres élévateurs Alba

Facilité de transport, manipulation et montage

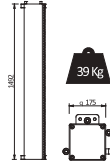

Extension de plateforme auxiliaire

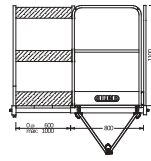

Panneau avec système de validation de commande

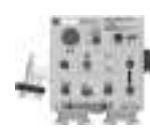

Basse hauteur de chargement

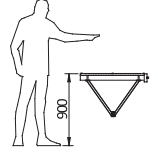

Set de base - moteur

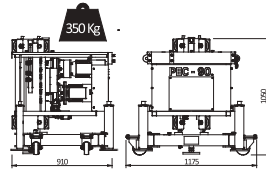

Module de plateforme 1500

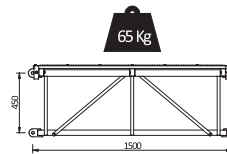

Module de plateforme 820 / 510

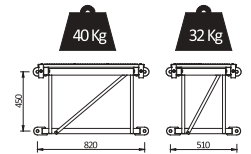

CARACTÉRISTIQUES TECHNIQUES

	1 MÂT	BIMÂT
Longueur max.	6,81 m	22,62 m
Charge max. autorisée	1.000 kg	2.100 kg
Vitesse d'élévation	7 m/min (50 Hz) 8,5 m/min (60 Hz)	
Largeur max.	800 mm	
Largeur d'extension	Standard : 600 mm Max. : 1.000 mm	
Puissance moteurs	2 x 0,75 kW (50 Hz) 2 x 0,90 kW (60 Hz)	4 x 0,75 kW (50 Hz) 4 x 0,90 kW (60 Hz)
Hauteur max. [*]	90 m (*)	
Ancrages tous les (max.)	6 m	
Hauteur sur le dernier ancrage	1,5 m	
Hauteur 1er ancrage (max.)	6 m	
Hauteur de chargement	900 mm	
Référence norme	2006/42/CE ; EN-1495	

CARACTÉRISTIQUES ÉLECTRIQUES

	1 MÂT		BIMÂT	
	50 Hz	60 Hz	50 Hz	60 Hz
Puissance moteur	2 x 0,75 kW	2 x 0,90 kW	4 x 0,75 kW	4 x 0,90 kW
Tension d'alimentation (**)	400 V - 50Hz	460 V - 60 Hz(**)	400 V - 50Hz	460 V - 60Hz(**)
Puissance d'alimentation	1,5 kW	1,8 kW	3 kW	3,6 kW
Amperage d'alimentation	4 A		8 A	
Puissance de ligne nécessaire	5 kVA		10 kVA	
Amperage de démarrage	20 A		40 A	
Interrupteur de protection	4 x 16 A			
Protection différentielle				
Calibre	16 A			
Sensibilité	300 mA			
Tension de commande	48 V			
Prise outils portatifs	230 V - 50Hz 16 A 265 V - 60Hz 16 A			
Câble d'alimentation	5 x 2,5 mm ²		5 x 4 mm ²	

TYPE DE MÂT



Mât :
Tube
quadrangulaire
Longueur : 1,5 m
Poids : 39 kg

Autres élévateurs compatibles avec mât : (page 20)
Plateforme de transport : PT 450
Monte-matériaux : MC 450

SYSTÈMES DE SÉCURITÉ ET OPTIONNELS

INCLUS

Moto-réducteurs avec électrofrein intégré

Frein centrifuge de sécurité

Levier pour descente d'urgence manuelle

Porte de plateforme avec fermeture automatique

Amortisseurs sur la base

Système de validation de commande

Interrupteurs de fin de course supérieur / inférieur

Interrupteur de sécurité supérieur / inférieur

Détecteur de présence du mât

Dernier tronçon de mât sans crémaillère

Indicateur panne de moteur et bouton de réarmement.

Système de nivellement automatique

Sol de la plateforme d'acier antidérapant

Avertisseur sonore de mouvement

Control de séquence de phase et indicateur

Arrêt d'urgence

Roues pour le déplacement de la base

Prise pour outils portatifs

Changement de phase rapide dans le connecteur

OPTIONNEL

Longueurs spéciales d'extensions de plateforme

Planchers d'extension de plateforme

Garde-corps intérieurs de protection

Filets de sécurité pour éviter la chute des matériaux

Plateforme 45° pour ensembles spéciaux

Limiteur du charge

Graisser de mât automatique

(*) Pour des hauteurs supérieures, consultez le fabricant.

(**) Transformateur 220-460 V disponible pour alimentation principale 220 V-60 Hz. Demander au fabricant.

Option : Alimentation monophasée 230 V-50/60 Hz. Un mât : 10 A / Bimât : 20 A.

PEC 120

UNE PERFORMANCE EXCELLENTE À UN PRIX IMBATTABLE

La PEC 120 est notre best-seller dans cette gamme grâce à ses performances et son prix exceptionnel.

Cette plateforme s'élève par un mât triangulaire, compatible avec d'autres de nos ascenseurs pour personnes et matériaux, telles que l'EPM 1000 et la PT 1200, et le monte-matériaux MC 1000.

Caractéristiques principales :

- **Longueur maximale :** 9,99 m (1 mât) et 32,11 m (bimât).
- **Capacité de charge :** 1800 kg (1 mât) et 4000 kg (bimât).
- **Vitesse maximale :** 9 m/min
- **Hauteur maximale :** 130 m (pour des hauteurs supérieures, contactez-nous).
- Variété d'accessoires pour façades complexes.



FICHE TECHNIQUE PEC 120

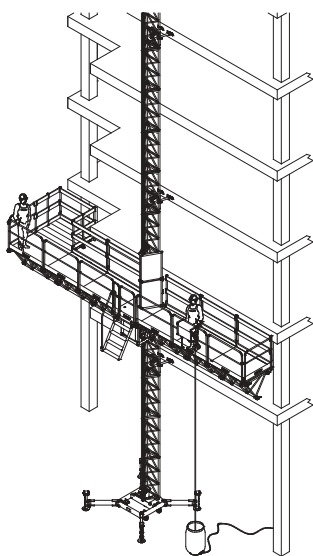

Mât compatible avec d'autres élévateurs Alba



Haute résistance et poids réduit

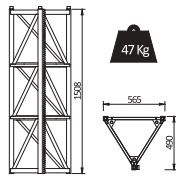

Mât compatible avec PEC-150

Extension de plateforme auxiliaire

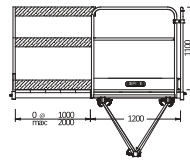

Panneau avec système de validation de commande

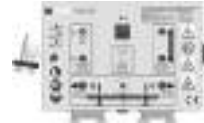

Possibilités d'ancrage

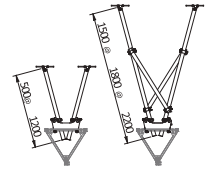

Set de base - moteur

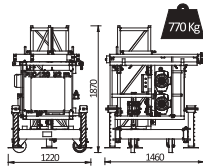

DIMENSIONS ET POIDS

Module de plateforme 1500

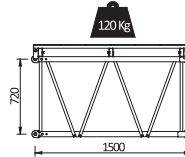

Module de plateforme 820

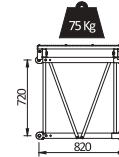

Module de plateforme 510

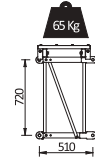

CARACTÉRISTIQUES TECHNIQUES

	1 MÂT	BIMÂT
Longueur max.	9,99 m	32,11 m
Charge max. autorisée	1.800 kg	4.000 kg
Vitesse d'élévation	7,5 m/min (50 Hz) 9 m/min (60 Hz)	
Largeur max.	1.200 mm	
Largeur d'extension	Standard : 1.000 mm Max. : 2.000 mm	
Puissance moteurs	2 x 2,2 kW (50 Hz) 2 x 2,65 kW (60 Hz)	4 x 2,2 kW (50 Hz) 4 x 2,65 kW (60 Hz)
Hauteur max. (*)	120 m	
Ancrages tous les (max.)	6 m	
Hauteur sur le dernier ancrage	1,5 m	
Hauteur 1er ancrage (max.)	6 m	
Hauteur de chargement	1.500 mm	
Référence norme	2006/42/CE ; EN-1495	

CARACTÉRISTIQUES ÉLECTRIQUES

	1 MÂT		BIMÂT	
	50 Hz	60 Hz	50 Hz	60 Hz
Puissance moteur	2 x 2,2 kW	2 x 2,65 kW	4 x 2,2 kW	4 x 2,65 kW
Tension d'alimentation (**)	400 V - 50 Hz	460 V - 60 Hz(*)	400 V - 50 Hz	460 V - 60 Hz(*)
Puissance d'alimentation	4,4 kW	5,3 kW	8,8 kW	10,6 kW
Amperage d'alimentation	12 A		24 A	
Puissance de ligne nécessaire	10 kVA		20 kVA	
Amperage de démarrage	66 A		132 A	
Interrupteur de protection	4 x 32 A			
Protection différentielle				
Calibre	32 A			
Sensibilité	300 mA			
Tension de commande	48 V			
Prise outils portatifs	230 V - 50 Hz 16 A 265 V - 60 Hz 16 A			
Câble d'alimentation	5 x 4 mm ²		5 x 6 mm ²	

TYPE DE MÂT



Mât triangulaire
Longueur : 1,5 m
Poids : 47 kg

Autres élévateurs compatibles avec mât : (page 20)
Monte-matériaux : MC 1000
Ascenseur pour personnes et matériaux : EPM 1000
Plateforme de transport : PT 1200

(*) Transformateur 220-460 V disponible pour alimentation principale 220 V-60 Hz.
Demandez au fabricant.

SYSTÈMES DE SÉCURITÉ ET OPTIONNELS

INCLUS

Moto-réducteurs avec électrofrein intégré
Frein centrifuge de sécurité
Levier pour manuel descente d'urgence
Porte de plateforme avec interrupteur de sécurité
Amortisseurs sur la base
Système de validation de commande
Interrupteurs de fin de course supérieur / inférieur
Interrupteur de sécurité supérieur / inférieur
Détecteur de fin de crémaillère
Dernier tronçon de mât sans crémaillère
Système de nivellement automatique
Sol de la plateforme d'acier antidérapant
Avertisseur sonore de mouvement
Control de séquence de phase et indicateur
Arrêt d'urgence
Roues pour le déplacement de la base
Prise pour outils portatifs
Changement de phase rapide dans le connecteur

OPTIONNEL

Longueurs spéciales d'extensions de plateforme
Planchers d'extension de plateforme
Garde-corps intérieurs de protection
Filets de sécurité pour éviter la chute des matériaux
Plateforme 45° pour ensembles spéciaux
Système de grue-rail pour déplacer des charges
Garde-corps latérale télescopique
Limiteur du charge
Graissage de mât automatique

PEC 130

ROBUSTESSE ET STABILITÉ

La PEC 130 a été conçue avec les caractéristiques combinées des autres modèles de sa gamme afin d'optimiser ses avantages. Elle offre une grande stabilité et résistance et s'élève par un mât carré, comme la PEC 150.

Ce modèle est composé d'une plateforme aussi longue et légère que celle de la PEC 120 et d'un châssis intermédiaire qui permet d'atteindre des longueurs de construction standard pour couvrir des façades complètes, une plus grande capacité de charge et hauteur de travail, ainsi que d'autres fonctionnalités.

Caractéristiques principales :

- **Longueur maximale :** 13 m (1 mât) et 34,32 m (bimât).
- **Capacité de charge :** 2000 kg (1 mât) et 4100 kg (bimât).
- **Vitesse maximale :** 9 m/min.
- **Hauteur maximale :** 120 m (pour des hauteurs supérieures, contactez-nous).
- Possibilité d'installer deux plateformes sur la même structure de mât pour travailler à deux étages.
- Mât carré compatible avec les élévateurs : EDC 2000, PT 1800, PTB 3800, MC 2000 et PEC 150.



FICHE TECHNIQUE PEC 130

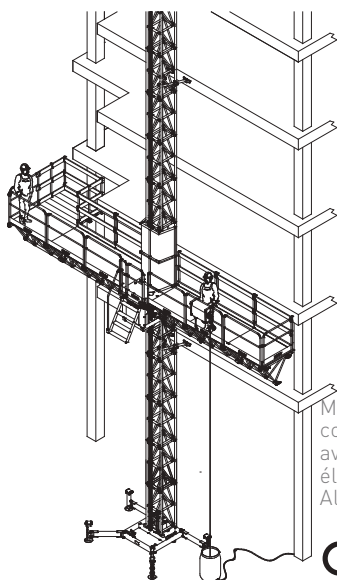

Mât compatible avec d'autres élévateurs Alba



Extension de plateforme auxiliaire

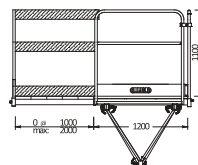

Panneau avec système de validation de commande

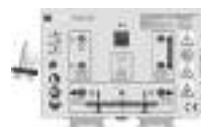

Possibilités d'ancrage

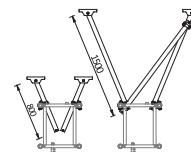

Set de base – moteur

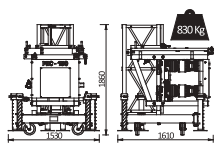

Module de plateforme 1500

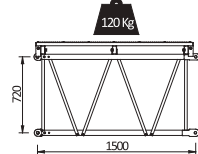

Module de plateforme 820

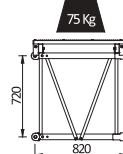

Module de plateforme 510

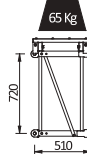

DIMENSIONS ET POIDS

*Modules compatibles avec modèle PEC 120.

CARACTÉRISTIQUES TECHNIQUES

	1 MÂT	BIMÂT
Longueur max.	13 m	34,32 m
Charge max. autorisée	2.000 kg	4.100 kg
Vitesse d'élévation	7,5 m/min (50 Hz) 9 m/min (60 Hz)	
Largeur max.	1.200 mm	
Largeur d'extension (*)	Standard : 1.000 mm Max. : 2.000 mm (*)	
Puissance moteurs	2 x 2,2 kW (50 Hz) 2 x 2,65 kW (60 Hz)	4 x 2,2 kW (50 Hz) 4 x 2,65 kW (60 Hz)
Hauteur max. (**)	150 m (**)	
Ancrages tous les (max.)	12 m	
Hauteur sur le dernier ancrage	1,5 m	
Hauteur 1er ancrage (max.)	9 m	
Hauteur de chargement	1.500 mm	
Référence norme	2006/42/CE ; EN-1495	

CARACTÉRISTIQUES ÉLECTRIQUES

	1 MÂT		BIMÂT	
	50 Hz	60 Hz	50 Hz	60 Hz
Puissance moteur	2 x 2,2 kW	2 x 2,65 kW	4 x 2,2 kW	4 x 2,65 kW
Tension d'alimentation (***)	400 V – 50Hz	460 V – 60Hz(***)	400 V – 50Hz	460 V – 60Hz(***)
Puissance d'alimentation	4,4 kW	5,3 kW	8,8 kW	10,6 kW
Amperage d'alimentation	12 A		24 A	
Puissance de ligne nécessaire	10 kVA		20 kVA	
Amperage de démarrage	66 A		132 A	
Interrupteur de protection	4 x 32 A			
Protection différentielle				
Calibre	32 A			
Sensibilité	300 mA			
Tension de commande	48 V			
Prise outils portatifs	230 V – 50Hz 16 A 265 V – 60Hz 16 A			
Câble d'alimentation	5 x 4 mm ²		5 x 6 mm ²	

TYPE DE MÂT



Mât quadrangulaire
Longueur : 1,5 m
Poids : 98 kg

Autres élévateurs compatibles avec mât : (page 20)

Plateforme de travail : PEC 150
Monte-matériaux : MC 2000
Ascenseur pour personnes et matériaux : EDC 1700/2000
Plateforme de transport : PT 1800 y PTB 3800

(*) Pour des largeurs supérieures, consultez le fabricant.

(**) Pour des hauteurs supérieures, consultez le fabricant.

(***) Transformateur 220-460 V disponible pour alimentation principale 220 V-60 Hz. Demandez au fabricant.

SYSTÈMES DE SÉCURITÉ ET OPTIONNELS

INCLUS

Moto-réducteurs avec électrofrein intégré
Frein centrifuge de sécurité
Levier pour manuel descente d'urgence
Porte de plateforme avec interrupteur de sécurité
Amortisseurs sur la base
Système de validation de commande
Interrupteurs de fin de course supérieur / inférieur
Interrupteur de sécurité supérieur / inférieur
Détecteur de fin de crémaillère
Dernier tronçon de mât sans crémaillère
Système de nivellement automatique
Sol de la plateforme d'acier antidérapant
Avertisseur sonore de mouvement
Control de séquence de phase et indicateur
Arrêt d'urgence
Roues pour le déplacement de la base
Prise pour outils portatifs
Changement de phase rapide dans le connecteur

OPTIONNEL

Longueurs spéciales d'extensions de plateforme
Planchers d'extension de plateforme
Garde-corps intérieurs de protection
Filets de sécurité pour éviter la chute des matériaux
Plateforme 45° pour ensembles spéciaux
Pescante auxiliar para montaje de mástiles
Barandas extremas telescópicas
Limiteur du charge
Graisseur de mât automatique

PEC 150

GRANDE CAPACITÉ DE CHARGE

La PEC 150 est conçue pour les travaux lourds. La largeur de la plateforme (1,5 m) et ses puissants moteurs confèrent à ce modèle une grande stabilité et résistance. Des caractéristiques qui sont augmentées grâce au mât carré.

Pour doubler la capacité de travail, une plateforme supplémentaire (double étage) peut être installée sur ce mât.

Caractéristiques principales :

- **Longueur maximale :** 13,65 m (1 mât) et 37,80 m (bimât).
- **Capacité de charge :** 2700 kg (1 mât) et 5000 kg (bimât).
- **Vitesse maximale :** 10 m/min
- **Hauteur maximale :** 250 m (pour des hauteurs supérieures, contactez-nous).



FICHE TECHNIQUE PEC 150

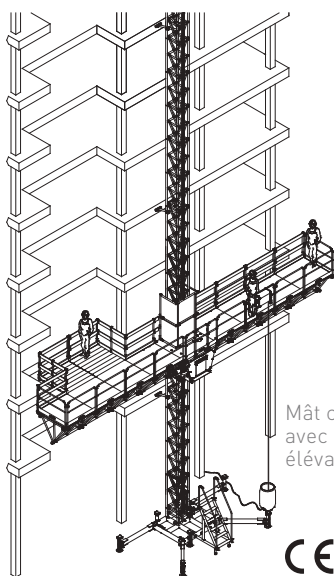

Mât compatible avec d'autres élévateurs Alba



Extension de plateforme auxiliaire

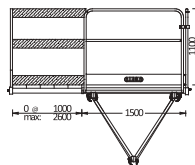

Panneau avec système de validation de commande

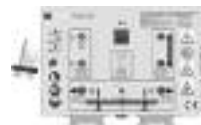

Plateforme 45° pour ensembles spéciaux

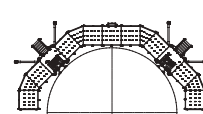

DIMENSIONS ET POIDS

Set de base – moteur

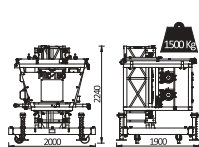

Module de plateforme 1500

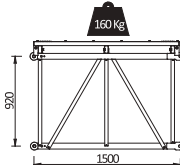

Module de plateforme 820 / 510

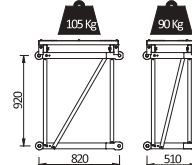

Possibilités d'ancrage

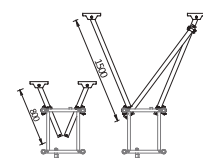

CARACTÉRISTIQUES TECHNIQUES

	1 MÂT	BIMÂT
Longueur max.	13,65 m	37,80 m
Charge max. autorisée	2.700 kg	5.000 kg
Vitesse d'élévation	10 m/min	
Largeur max.	1.500 mm	
Largeur d'extension	Standard : 1.000 mm Max : 2.600 mm	
Puissance moteurs	2 x 3 kW (50 Hz) 2 x 3,6 kW (60 Hz)	4 x 3 kW (50 Hz) 4 x 3,6 kW (60 Hz)
Hauteur max. (*)	250 m	
Ancrages tous les (max.)	12 m	
Hauteur sur le dernier ancrage	1,5 m	
Hauteur 1er ancrage (max.)	9 m	
Hauteur de chargement	2.000 mm	
Référence norme	2006/42/CE ; EN-1495	

CARACTÉRISTIQUES ÉLECTRIQUES

	1 MÂT		BIMÂT	
	50 Hz	60 Hz	50 Hz	60 Hz
Puissance moteur	2 x 3 kW	2 x 3,6 kW	4 x 3 kW	4 x 3,6 kW
Tension d'alimentation (**)	400 V – 50Hz	460 V-60Hz(*)	400 V – 50Hz	460 V-60Hz(*)
Puissance d'alimentation	6 kW	7,2 kW	12 kW	14,4 kW
Amperage d'alimentation	14 A		28 A	
Puissance de ligne nécessaire	15 kVA		25 kVA	
Amperage de ligne	70 A		140 A	
Interrupteur de protection	4 x 32 A			
Protection différentielle Calibre Sensibilité	32 A 300 mA			
Tension de commande	48 V			
Prise outils portatifs	230 V – 50Hz 16 A 265 V – 60Hz 16 A			
Câble d'alimentation	5 x 4 mm ²		5 x 6 mm ²	

TYPE DE MÂT



Mât quadrangulaire
Longueur : 1,5 m
Poids : 98 kg

Autres élévateurs compatibles avec mât : (page 20)

Plateforme de travail : PEC 130
Monte-matériaux : MC 2000
Ascenseur pour personnes et matériaux : EDC 1700/2000
Plateforme de transport : PT 1800 y PTB 3800

(*) h < 150 m → Mât standard, h > 150 m → Mât renforcé.

(**) Transformateur 220-460 V disponible pour alimentation principale 220 V-60 Hz. Demandez au fabricant.

SYSTÈMES DE SÉCURITÉ ET OPTIONNELS

INCLUS

- Moto-réducteurs avec électrofrein intégré
- Frein centrifuge de sécurité
- Levier pour manuel descente d'urgence
- Porte de plateforme avec interrupteur de sécurité
- Amortisseurs sur la base
- Système de validation de commande
- Interrupteurs de fin de course supérieur / inférieur
- Interrupteur de sécurité supérieur / inférieur
- Détecteur de fin de crémaillère
- Dernier tronçon de mât sans crémaillère
- Système de nivellement automatique
- Sol de la plateforme d'acier antidérapant
- Avertisseur sonore de mouvement
- Control de séquence de phase et indicateur
- Arrêt d'urgence
- Roues pour le déplacement de la base
- Prise pour outils portatifs
- Changement de phase rapide dans le connecteur

OPTIONNEL

- Grue auxiliaire pour ensemble de mât
- Longueurs spéciales d'extensions de plateforme
- Planchers d'extension de plateforme
- Garde-corps intérieurs de protection
- Filets de sécurité pour éviter la chute des matériaux
- Plateforme 45° pour ensembles spéciaux
- Système de grue-rail pour déplacer des charges
- Garde-corps latérale télescopique
- Limiteur du charge
- Graisseur de mât automatique

MONTE-MATÉRIAUX

MC 250

Les monte-charge sont utilisés pour élever des matériaux verticalement dans les travaux de construction et de réhabilitation et se caractérisent par leur **confort de transport et la rapidité et la simplicité de montage.**

Notre expérience nous permet de nous adapter aux besoins du client et ainsi créer les monte-matériaux sur mesure. Ceux de la gamme MC fonctionnent au moyen du système à pignon et crémaillère pour s'élever par le mât, surmontant ainsi tous les problèmes liés aux ascenseurs à câble, et disposent des dernières technologies en matière de sécurité en les équipant d'un parachute de secours avec auto-rétablissement automatique.

Les composants électroniques/électriques et les moteurs sont fabriqués par les plus grandes marques européennes, conformément à toutes les réglementations. Tous nos monte-matériaux sont fabriqués en acier galvanisé et conformes aux normes 2006/42CE et UNE-EN 12158.



MC 450



MC 1000



MC 2000



MC 250

APPROPRIÉ POUR ÊTRE INSTALLÉ À L'INTÉRIER DE L'ÉCHAFAUDAGE TUBULAIRE

Le modèle MC 250 est compatible avec toutes les marques d'échafaudages multidirectionnels du marché. Il peut être équipé de différentes caisses interchangeables (caisse standard, caisse accessible et cage pour le transport en échafaudage), en fonction du type de charge à élever ou des besoins du chantier.

Caractéristiques principales :

- **Capacité de charge** : 250 kg.
- **Dimensions caisse standard** : 1.011 x 760 x 1.052 mm.
- **Dimensions caisse accessible** : 1.013 x 1.375 x 1.191 mm.
- **Dimensions cage pour échafaudage** : 946 x 755 x 1.905 mm.
- **Vitesse maximale** : 20 m/min.
- **Hauteur maximale** : 70 m (pour des hauteurs supérieures, contactez-nous).
- Il s'élève à travers le mât «échelle».



FICHE TECHNIQUE MC 250

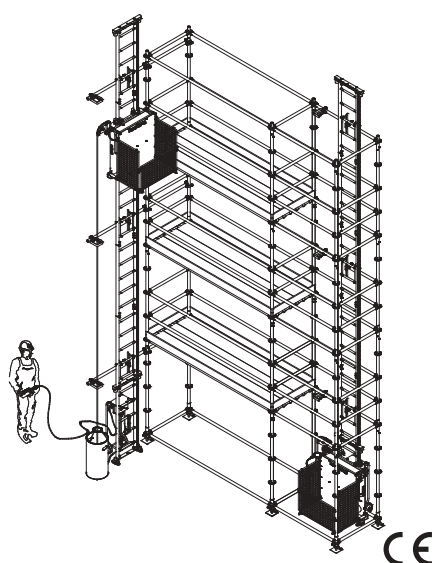

Conçu pour le transport de charges volumineuses



Mât avec crémaillère en acier galvanisé



Caisse en acier galvanisé et aluminium



Frein parachute, avec auto-rétablissement



Côtes d'installation dans le échafaudage



Côtes d'installation dans une cage



Set de base pour le transport



Caisse accessible avec 90° rotation dans les deux sens



CARACTÉRISTIQUES TECHNIQUES

Charge max. autorisée (*)	250 kg(*)
Vitesse d'élévation	20 m/min
Dimensions caisse standard (LoxLaxHa) (**)	1.011 x 760 x 1.052 mm (**)
Dimensions caisse accessible (LoxLaxHa)	1.013 x 1.375 x 1.191 mm
Dimensions cage pour transport en échafaudage (LoxLaxHa)	946 x 755 x 1.905 mm
Puissance moteur :	1,5 kW (50 Hz) 1,8 kW (60 Hz)
Hauteur max. standard (***)	30 m (***)
Ancrages tous les (max.)	3 m
Hauteur 1er ancrage (max.)	2 m
Données d'émission sonore	<70 dB
Référence norme	2006/42/CE

CARACTÉRISTIQUES ÉLECTRIQUES

	50 Hz	60 Hz
Puissance moteur	1,5 kW	1,8 kW
Tension d'alimentation	1 : 230 V – 50Hz	1~ : 220 V – 60Hz
Amperage d'alimentation	10 A	10 A
Puissance de ligne nécessaire	5 kVA	
Condensateur de démarrage	160 µF	
Condensateur de service	70 µF	
Interrupteur de protection	2 x 16 A	
Protection différentielle Calibre Sensibilité	16 A 300 mA	
Tension de commande	48 V	

TYPE DE MÂT 	Mât escalier Longueur : 2,1 m Poids : 25 kg	Mât différent du modèle EG 250
------------------------	--	---------------------------------------

(*) Selon le transporteur de charge sélectionné.
 (**) Pour d'autres dimensions, consultez le fabricant.
 (***) Pour des hauteurs supérieures, consultez le fabricant.

SYSTÈMES DE SÉCURITÉ ET OPTIONNELS

	INCLUS	OPTIONNEL
GÉNÉRALES		
Moto-réducteur avec électrofrein intégré	✓	
Frein parachute, avec auto-rétablissement	✓	
Levier pour manuel descente	✓	
LED indicateur d'anomalie	✓	
Amortisseurs sur la base	✓	
Amortisseurs de fin de course supérieur	✓	
Interrupteurs de fin de course supérieur/inférieur	✓	
Interrupteur de sécurité supérieur / inférieur	✓	
Détecteur de fin de crémaillère	✓	
Moteur avec sonde thermique	✓	
Arrêt d'urgence	✓	
Set installation à 3 arrêts intermédiaires sur le mât		✓
CAISSE ACCESSIBLE		
Porte de caisse à verrouillage électrique	✓	
Sol de caisse antidérapant	✓	
Rotation de la caisse à verrouillage électrique	✓	
Portes étage à verrouillage électrique/mécanique		✓
Clôture de la base		✓

MC 450

APPROPRIÉ POUR DES ESPACES RÉDUITS (CAGE D'ASCENSEUR)

Le MC 450 s'élève par un mât tubulaire carré, compatible avec le monte-matériaux avec personnel accompagnant PT 450 et la plateforme de travail PEC 90, ce qui représente un avantage pour nos clients en termes d'investissement et de stock.

Caractéristiques principales :

- Capacité de charge : 450 kg.
- Dimensions de la cabine : 1240 x 840 mm.
- Vitesse maximale : 20 m/min
- Hauteur maximale : 120 m.



FICHE TECHNIQUE MC 450

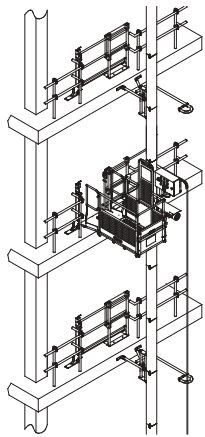

Mât compatible
avec d'autres
élévateurs Alba



CPU et sélection d'étage
automatique



Côtes d'installation

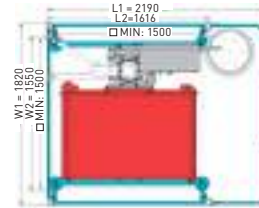

Système de contrôle des
appels d'étage



Frein parachute, avec
auto-rétablissement



Porte pliante avec protection
latérale automatique

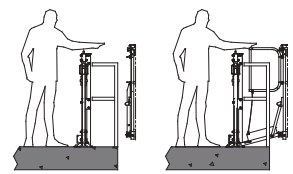

CARACTÉRISTIQUES TECHNIQUES

	MC 450	MC 450-1F
Charge max. autorisée	450 kg	
Vitesse d'élévation	17 m/min (50 Hz) 20 m/min (60 Hz)	
Dimensions cabine (LoxLaxH)	1.240 x 840 mm	
Espace d'installation min.	□ 1.500 x 1.500 mm	
Puissance moteur	2,2 kW (50 Hz) 2,65 kW (60 Hz)	2,2 kW
Commande du moteurs	DIRECT	VARIATEUR DE FRÉQUENCE
Hauteur max (*)	90 m (*)	
Ancrages tous les (max.)	6 m	
Hauteur sur le dernier ancrage	1,5 m	
Hauteur 1er ancrage	4 m	
Hauteur de chargement	350 mm	
Charge max en montage	200 kg	
Données d'émission sonore	<70 dB	
Référence norme	2006/42/CE ; EN-12158	

CARACTÉRISTIQUES ÉLECTRIQUES

	MC-450		MC-450-1F
	50 Hz	60 Hz	50/60 Hz
Puissance moteur	2,2 kW	2,65 kW	2,2 kW
Tension d'alimentation	400 V – 50Hz	220 V – 60Hz 440 V – 60Hz	1F230 V – 50/60Hz
Puissance d'alimentation	2,2 kW	2,65 kW	4 kW
Amperage d'alimentation	6 A	12 / 6 A	13 A
Puissance de ligne nécessaire	8 kVA		
Amperage de ligne	33 A	66/33 A	-
Interrupteur de protection	4 x 10 A	4 x 16/10 A	2 x 16 A
Protection différentielle Calibre Sensibilité	10 A 300 mA	16/10 A 300 mA	16 A 300 mA
Tension de commande	48 V		
Prise outils portatifs	230 V – 50/60 Hz 16 A		
Câble d'alimentation	5 x 2,5 mm ²	4 x 4 / 6 x 2,5 mm ²	3 x 4 mm ²

TYPE DE
MÂT

Tube quadrangulaire
Longueur : 1,5 m
Poids : 39 kg

Autres élévateurs compatibles avec mât : (page 20)
Plateforme de travail : PEC 90
Plateforme de transport : PT 450

SYSTÈMES DE SÉCURITÉ ET
OPTIONNELS

	INCLUS	OPTIONNEL
Moto-réducteur avec électrofrein intégré	✓	
Frein parachute, avec auto-rétablissement	✓	
Levier pour manuel descente d'urgence	✓	
Portes pliantes avec protection latérale automatique	✓	
Portes étage à verrouillage électrique/mécanique		✓
Clôture de la base		✓
Affichage de signaux des systèmes de sécurité :	✓	
- Porte de cabine ouverte		
- Porte d'étage ouverte		
- Fin de crémaillère		
- Fin de course sup/inf.		
- Grue auxiliaire en usage		
- Elevateur en zone de 2 m		
- Activation parachute		
- Surcharge		
- Défaut terminique moteur		
- Elevateur libre/occupé		
Sélecteur d'étage automatique	✓	
Amortisseurs sur la base	✓	
Commande CPU avec registre d'incidents	✓	
Interrupteurs de fin de course supérieur/inférieur	✓	
Interrupteur de sécurité supérieur/inférieur	✓	
Limiteur de charge		✓
Détecteur de fin de crémaillère	✓	
Dernier tronçon de mât sans crémaillère	✓	
Moteur avec détection d'usure de frein		✓
Sol de cabine antidérapant	✓	
Contrôle de phase électrique	✓	
Arrêt d'urgence	✓	
Système de contrôle des appels d'étage		✓
Panneau d'essai distance de parachute		✓
Graisseur de mât auto-matique		✓

(*) Pour hauteurs supérieures, consultez le fabricant.

FICHE TECHNIQUE MC 650



Mât compatible avec d'autres élévateurs Albo



CPU et sélection d'étage automatique



Côtes d'installation

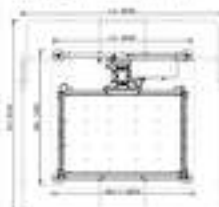

Système de contrôle des appels d'étage



Frein parachute, avec auto-rétablissement



Portes pliantes avec protection latérale automatique

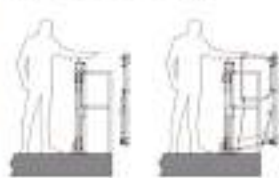

CARACTÉRISTIQUES TECHNIQUES

	MC 650
Charge max. autorisée	650 kg
Vitesse d'élévation	18 m/min (50 Hz) 21 m/min (60 Hz)
Dimensions cabine (LoxLaxH)	1550 x 1040 mm
Espace d'installation min.	□ 1850 x 1850 mm
Commande du moteurs	DIRECT
Hauteur max [*]	100 m [*]
Ancrages tous les (max.)	6 m
Hauteur sur le dernier ancrage	1,5 m
Hauteur 1er ancrage	4 m
Hauteur de chargement	350 mm
Charge max en montage	200 kg
Données d'émission sonore	<70 dB
Référence norme	2006/42/CE - EN-12158

CARACTÉRISTIQUES ÉLECTRIQUES

	MC 650	
	50 Hz	60 Hz
Puissance moteur	2 x 1,5 kW	2 x 1,8 kW
Tension d'alimentation	400 V - 50Hz	440 V - 60 Hz
Puissance d'alimentation	3 kW	3,6 kW
Amperage d'alimentation	75 A	
Puissance de ligne nécessaire	9 kVA	
Amperage de ligne	38 A	
Interrupteur de protection	4 x 10 A	
Protection différentielle	10 A	
Calibre	300 mA	300 mA
Sensibilité	300 mA	
Tension de commande	48 V	
Prise outils portatifs	230 V - 50/60 Hz 1200 W	
Câble d'alimentation	4 x 25 mm ²	

TYPE DE MÂT



Tube quadrangulaire
Longueur : 1,3 m
Poids : 39 kg

Autres élévateurs compatibles avec mât : [page 20](#)
Plateforme de travail : PEC 90
Plateforme de transport : PT 450
Monte-matériaux : MC 450

SYSTÈMES DE SÉCURITÉ ET OPTIONNELS

	INCLUS	OPTIONNEL
Moto-réducteur avec électrofrein intégré	✓	
Frein parachute, avec auto-rétablissement	✓	
Levier pour manuel descente d'urgence	✓	
Portes pliantes avec protection latérale automatique	✓	
Portes étage à verrouillage électrique/mécanique		✓
Clôture de la base		✓
Affichage de signaux des systèmes de sécurité :	✓	
- Porte de cabine ouverte		
- Porte d'étage ouverte		
- Fin de crémaillère		
- Fin de course sup/inf.		
- Grue auxiliaire en usage		
- Élévateur en zone de 2 m		
- Activation parachute		
- Surcharge		
- Défaut thermique moteur		
- Élévateur libre/occupé		
Amortisseurs sur la base	✓	
Commande CPU avec registre d'incidents	✓	
Interrupteurs de fin de course supérieur/inférieur	✓	
Interrupteur de sécurité supérieur/inférieur	✓	
Limiteur de charge		✓
Détecteur de fin de crémaillère	✓	
Dernier tronçon de mât sans crémaillère	✓	
Sol de cabine antidérapant	✓	
Contrôle de phase électrique	✓	
Arrêt d'urgence	✓	
Système de contrôle des appels d'étage		✓
Panneau d'essai distance de parachute		✓

[*] Pour hauteurs supérieures à 90 m, consultez le fabricant.

MC 1000

UN ASCENSEUR TRÈS POLYVALENT

Le monte-matériaux MC 1000 peut être utilisé pour élever des charges dans des travaux de nouvelle construction, mais aussi en réhabilitation.

Également approprié pour le transport de plaques de plâtre (version MC 1000F), ce monte-charge s'élève par un mât triangulaire, compatible avec la plateforme de travail PEC 120, le monte-matériaux avec personnel accompagnant PT 1200 et l'ascenseur pour personnes et matériaux EPM 1000.

Caractéristiques principales :

- Capacité de charge : 1000 kg.
- Dimensions de la cabine : 2000 x 1750 mm (MC 1000) ou 2500 x 1400 mm (MC 1000F).
- Vitesse maximale : 20 m/min
- Hauteur maximale : 130 m.



FICHE TECHNIQUE MC 1000

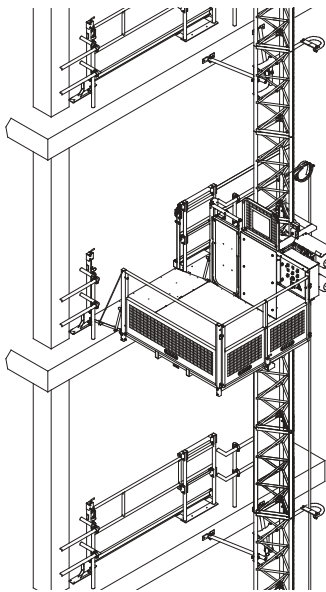

Mât compatible avec d'autres élévateurs Alba



Finition intérieure en acier galvanisé



CPU et sélection d'étage automatique



Système de contrôle des appels d'étage



Frein parachute, avec auto-rétablissement



Côtes d'installation

W = 3020 - MC-1000
W = 2590 - MC-1000F

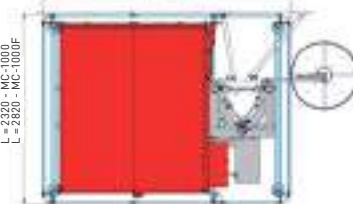

Portes étage à verrouillage électrique/mécanique

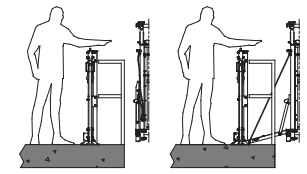

CARACTÉRISTIQUES TECHNIQUES

	MC 1000	MC 1000F
Charge max. autorisée	1.000 kg	
Vitesse d'élévation	20 m/min	
Dimensions cabine (LoxLa)	2.000 x 1.750 mm	2.500 x 1.400 mm
Puissance moteurs	2 x 3 kW (50 Hz) 2 x 3,6 kW (60 Hz)	
Commande du moteurs	DIRECT	
Hauteur max.	120 m	
Ancrages tous les (max.)	6 m	
Hauteur sur le dernier ancrage	1,5 m	
Hauteur 1er ancrage	6 m	
Hauteur de chargement	400 mm	
Charge max. en montage	300 kg	
Données d'émission sonore	<70 dB	
Référence norme	EN-12158 ; 2006/42/CE	

CARACTÉRISTIQUES ÉLECTRIQUES

	50 Hz	60 Hz
Puissance moteurs	2 x 3 kW	2 x 3,6 kW
Tension d'alimentation	400 V - 50Hz	440 V - 60Hz // 380 V - 60Hz
Puissance d'alimentation	6 kW	7,2 kW
Amperage d'alimentation	14 A	15 A // 17 A
Puissance de ligne nécessaire	20 kVA	
Amperage de ligne	77 A	83 A // 97 A
Interrupteur de protection	4 x 25 A	4 x 25 A
Protection différentielle Calibre Sensibilité	25 A 300 mA	25 A 300 mA
Tension de commande	48 V	
Prise outils portatifs	230 V - 50/60 Hz 16 A	
Câble d'alimentation	5 x 6 mm ²	

SYSTÈMES DE SÉCURITÉ ET OPTIONNELS

	INCLUS	OPTIONNEL
GÉNÉRALES		
Moto-réducteurs avec électrofrein intégré	✓	
Frein parachute, avec auto-rétablissement	✓	
Levier pour descente d'urgence manuelle	✓	
3me. porte de chargement		✓
Portes étage à verrouillage électrique/mécanique		✓
Clôture de la base à verrouillage électrique		✓
Affichage de signaux des systèmes de sécurité :	✓	
- Porte de cabine ouverte		
- Porte d'étage ouverte		
- Fin de crémaillère		
- Fin de course sup/inf.		
- Grue auxiliaire en usage		
- Elevateur en zone de 2 m		
- Activation parachute		
- Surcharge		
- Défaut thermique moteur		
- Elevateur libre/occupé		
Sélecteur d'étage automatique	✓	
Amortisseurs sur la base	✓	
Commande CPU avec registre des incidents	✓	
Interrupteurs de fin de course supérieur/inférieur	✓	
Interrupteur de sécurité supérieur/inférieur	✓	
Limiteur de charge		✓
Détecteur de fin de crémaillère	✓	
Dernier tronçon de mât sans crémaillère	✓	
Passerelle auxiliaire pour l'assemblage d'ancrage	✓	
Grue auxiliaire pour ensemble de mât		✓
Moteurs avec détection d'usure des freins		✓
Sol de cabine antidérapant	✓	
Contrôle de phase électrique	✓	
Arrêt d'urgence	✓	
Système de contrôle des appels d'étage		✓
Panneau d'essai à distance de parachute		✓
Graisseur de mât automatique		✓

TYPE DE MÂT



Mât triangulaire
Longueur : 1,5 m
Poids : 47 kg

Autres élévateurs compatibles avec mât : (page 20)

Plateforme de travail : PEC 120
Ascenseur pour personnes et matériaux : EPM 1000
Plateforme de transport : PT 450

MC 2000

ADAPTÉ AUX GRANDS TRAVAUX DE CONSTRUCTION

Ce monte-matériaux, également disponible dans une version pour élever des plaques de plâtre (version MC 2000F), peut fonctionner simultanément avec un autre élévateur sur le même mât carré, compatible avec l'ascenseur pour personnes et matériaux EDC 2000, le monte-matériaux avec personnel accompagnant PT 1800 et les plateformes de travail PEC 130 et 150.

Caractéristiques principales :

- Capacité de charge : 2000 kg.
- Dimensions de la cabine : 3200 x 1400 mm.
- Cabine jusqu'à 4 m de longueur.
- Vitesse maximale : 20 m/min
- Hauteur maximale : 250 m.



FICHE TECHNIQUE MC 2000

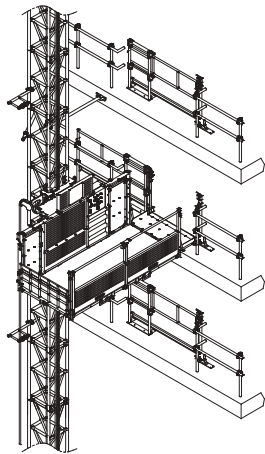

Mât compatible avec d'autres élévateurs Alba



Ouverture de portes
L = 3,1 m (MC 2000FA)



CPU et sélection d'étage automatique



Système de contrôle des appels d'étage



Côtes d'installation

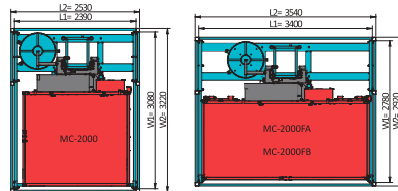

Frein parachute, avec auto-rétablissement



Portes étage à verrouillage électrique/mécanique

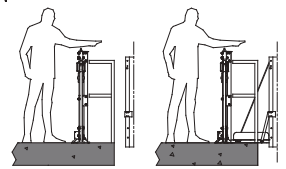

CARACTÉRISTIQUES TECHNIQUES

	MC 2000	MC 2000FA	MC 2000FB
Dimensions cabine (LoxLa)	2.000 x 1.750 mm	3.200 x 1.400 mm	
Charge max. autorisée		2.000 kg	
Vitesse d'élévation		20 m/min	
Commande du moteurs		DIRECT	
Hauteur max. (*)		250 m (*)	
Ancrages tous les (max.)		9 m	
Hauteur sur le dernier ancrage		3 m	
Hauteur 1er ancrage		6 m	
Hauteur de chargement con bidon de cable con carro de cable		400 mm 700 mm	
Charge max. en montage		500 kg	
Données d'émission sonore		<70 dB	
Référence norme		EN-12158 ; 2006/42/CE	

CARACTÉRISTIQUES ÉLECTRIQUES

	50 Hz	60 Hz
Puissance moteurs :	2 x 5,5 kW	2 x 6,6 kW
Tension d'alimentation :	400 V - 50Hz	440 V - 60Hz
Puissance d'alimentation	11 kW	14 kW
Amperage d'alimentation	25 A	25 A
Puissance de ligne nécessaire	30 kVA	
Amperage de ligne	140 A	
Interrupteur de protection	4 x 32 A	
Protection différentielle Calibre Sensibilité	32 A 300 mA	
Tension de commande	48 V	
Prise outils portatifs	230 V - 50/60 Hz 1200 W	
Câble d'alimentation	4 x 10 mm ²	

TYPE DE MÂT



Mât quadrangulaire
Longueur : 1,5 m
Poids :
1Crém. : 98 kg
2Crém. : 118 kg

Autres élévateurs compatibles avec mât : (page 20)
Plateforme de travail : PEC 150
Ascenseur pour personnes et matériaux : EDC 1700 / 2000
Plateforme de transport : PT 1800 / PTB 3800

(*) h < 150 m → Mât standad, h > 150 m → Mât renforcé.

SYSTÈMES DE SÉCURITÉ ET OPTIONNELS

	INCLUS	OPTIONNEL
GÉNÉRALES		
Moto-réducteurs avec électrofrein intégré	✓	
Frein parachute, avec auto-rétablissement	✓	
Levier pour manuel descente d'urgence	✓	
3me. porte de chargement (seulement pour MC 2000)		✓
Portes étage à verrouillage électrique/mécanique	✓	
Clôture de la base à verrouillage électrique	✓	
Affichage de signaux des systèmes de sécurité :	✓	
- Porte de cabine ouverte		
- Porte d'étage ouverte		
- Fin de crémaillère		
- Fin de course sup/inf.		
- Grue auxiliaire en usage		
- Elevateur en zone de 2 m		
- Activation parachute		
- Surcharge		
- Défaut thermique moteur		
- Elevateur libre/occupé		
Sélecteur d'étage automatique	✓	
Amortisseurs sur la base	✓	
Commande CPU avec registre des incidents	✓	
Interrupteurs de fin de course supérieur/inférieur	✓	
Interrupteur de sécurité supérieur/inférieur	✓	
Limiteur de charge		✓
Détecteur de fin de crémaillère	✓	
Dernier tronçon de mât sans crémaillère	✓	
Passerelle aux. pour l'assemblage d'ancrage/mât	✓	
Grue auxiliaire pour le montage du mât		✓
Moteurs avec détection d'usure des freins	✓	
Sol de cabine antidérapant	✓	
Contrôle de phase électrique	✓	
Arrêt d'urgence	✓	
Système de contrôle des appels d'étage		✓
Panneau d'essai à distance de parachute		✓
Graisseur de mât automatique		✓

ASCENSEURS POUR PERSONNES ET MATÉRIAUX

Les ascenseurs pour personnes et matériaux ALBA sont divisés en 3 parties : la **gamme PT**, les modèles **EDC et EPM** et l'ascenseur monte-grutier **EG 250**; tous en acier galvanisé.

Les composants électroniques/électriques et les moteurs sont fabriqués par les plus grandes marques européennes, conformément à toutes les réglementations. Tous nos ascenseurs pour passagers et matériaux sont fabriqués conformément aux normes 2006/42 CE et UNE-EN 12159.

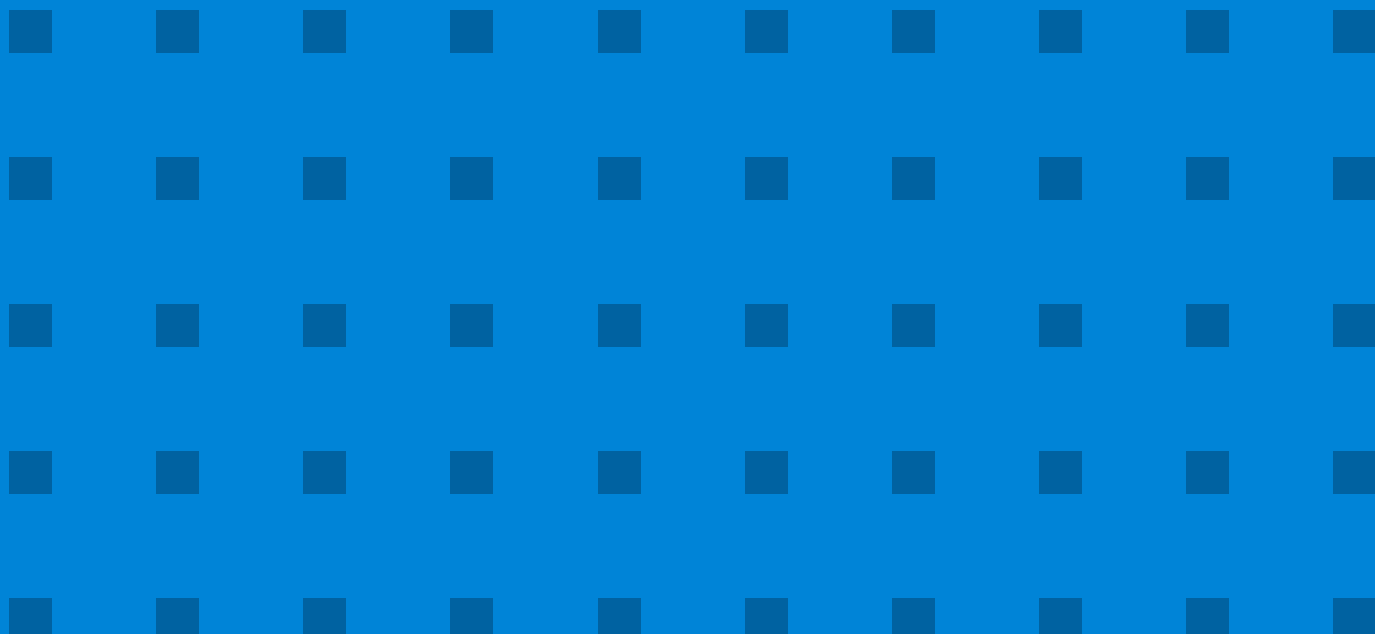

PLATEFORME DE TRANSPORT (PT)



PT 450



PT 1200



PT 1800



PT 3800

ASCENSEUR MONTE-GRUTIER



EG 250

ÉLÉVATEURS À CABINE FERMÉE



EPM 1000



EDC 2000 Cabine double

PT 450

LA MEILLEURE SOLUTION POUR LE TRANSPORT DE PERSONNES ET MATÉRIAUX DANS LES BÂTIMENTS DE MOYENNE HAUTEUR

Avec une capacité de charge de 450 kg, cette plateforme de transport est idéale pour les espaces réduits (cage d'ascenseur), ce qui rend l'ascenseur très rentable. Le mât à tube quadrangulaire utilisé par cette machine pour s'élever est compatible avec le monte-matériaux MC 450 et la plateforme de transport PEC 90.

Caractéristiques principales :

- **Capacité de charge** : 450 kg.
- **Dimension de la cabine** : 1240 x 840 x 2020 mm.
- **Vitesse maximale** : 20 m/min
- **Hauteur maximale** : 100 m (pour des hauteurs supérieures, contactez-nous).



FICHE TECHNIQUE PT 450

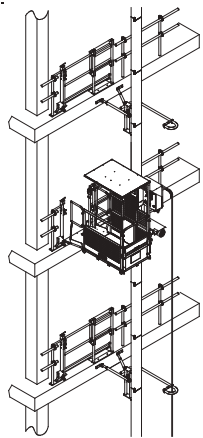

Mât compatible avec d'autres élévateurs Alba



CPU et sélection d'étage automatique



Système de contrôle des appels d'étage



Côtes d'installation

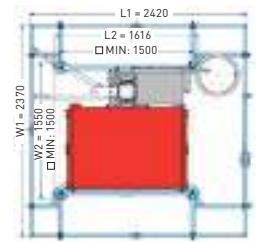

Frein parachute, avec auto-rétablissement



Porte pliante avec protection latérale automatique

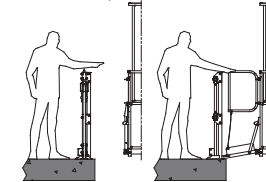

Mode d'opération double : personnes - matériaux



CARACTÉRISTIQUES TECHNIQUES

	PT 450-2V	PT 450-1V
Charge max. autorisée	2 pax + 250 kg 450 kg	5 pax 450 kg
Vitesse d'élévation	12÷18 m/min	17 m/min (50 Hz) 20 m/min (60 Hz)
Dimensions cabine (LoxLaxH)	1.240 x 840 x 2.020 mm	
Espace d'installation min.	□ 1.500 x 1.500 mm	
Puissance moteur	2,2 kW (50 Hz)	2,2 kW (50 Hz) 2,65 kW (60 Hz)
Contrôle du moteur :	VARIATEUR DE FRÉQUENCE	DIRECTO
Hauteur max (*)	90 m (*)	
Ancrages tous les (max.)	6 m	
Hauteur sur le dernier ancrage	1,5 m	
Hauteur 1er ancrage	4 m	
Hauteur de chargement	400 mm	
Charge max. en montage	200 kg	
Données d'émission sonore	<70 dB	
Référence norme	2006/42/CE	EN-12158

CARACTÉRISTIQUES ÉLECTRIQUES

	PT 450-2V	PT 450-1V	
	50/60 Hz	50 Hz	60 Hz
Puissance moteurs	2,2 kW	2,2 kW	2,65 kW
Tension d'alimentation	380÷460V - 50/60Hz	400 V - 50Hz	440 V - 60Hz 220 V - 60Hz
Puissance d'alimentation	4 kW	2,2 kW	2,65 kW
Amperage d'alimentation	10 A	6 A	6 / 12 A
Puissance de ligne nécessaire	8 kVA	8 kVA	
Amperage de ligne	-	33 A	33/66 A
Interrupteur de protection	4 x 16 A	4 x 10 A	4 x 10/16 A
Protection différentielle Calibre Sensibilité	16 A 300 mA	10 A 300 mA	10/16 A 300 mA
Tension de commande	48 V		
Prise outils portatifs	230 V - 50/60 Hz 16 A		
Câble d'alimentation	5 x 4 mm ²	5 x 2,5 mm ²	4x 4/6x 2,5 mm ²

TYPE DE MÂT



Tube quadrangulaire
Longueur : 1,5 m
Poids : 39 kg

Autres élévateurs compatibles avec mât : (page 20)
Plateforme de travail : PEC 90
Monte-matériaux : MC 450

(*) Pour des hauteurs supérieures, consultez le fabricant.

SYSTÈMES DE SÉCURITÉ ET OPTIONNELS

INCLUS OPTIONNEL

GÉNÉRALES

Moto-réducteurs avec électrofrein intégré	✓
Frein parachute, avec auto-rétablissement	✓
Levier pour descente d'urgence manuelle	✓
Portes pliantes avec protection latérale automatique	✓
Portes d'étage à verrouillage électrique / mécanique	✓
Clôture de la base à verrouillage électrique	✓
Affichage de signaux des systèmes de sécurité : - Porte de cabine ouverte - Porte d'étage ouvert - Fin de crémaillère - Fin de parcours sup/inf. - Grue auxiliaire en usage - Élévateur en zone de 2 m - Activation parachute - Surcharge - Défaut thermique moteur - Élévateur libre / occupé	✓
Sélecteur d'étage automatique	✓
Amortisseurs sur la base	✓
Commande CPU avec registre des incidents	✓
nterrupteurs de fin de parcours supérieur/ inférieur	✓
Interrupteur de sécurité supérieur/inférieur	✓
Limiteur de charge	✓
Détecteur de présence du mât	✓
Dernier tronçon de mât sans crémaillère	✓
Moteur avec détection d'usure du frein	✓
Sol de cabine antidérapant	✓
Signal sonore de mouvement (2 m)	✓ PT-450-2V
Contrôle de phase électrique	✓
Arrêt d'urgence	✓
Système de contrôle des appels d'étage	✓
Panneau d'essai à distance du parachute	✓
Graisseur de mât automatique	✓

PT 1200

IDÉAL POUR LES CONSTRUCTIONS MOYENNES ET GRANDES RÉHABILITATIONS

Ce modèle est également disponible dans une version spécifique pour le transport des plaques de plâtre (PT 1000F).

Il s'élève par le mât triangulaire, compatible avec l'ascenseur pour personnes et matériaux EPM 1000, le monte-matériaux MC 1000 et la plateforme de transport PEC 120.

Caractéristiques principales :

- Capacité de charge : 1200 kg.
- Dimension maximale cabine : 2,5 x 1,4 x 2,1 m (PT 1200) ou 2,5 x 1,4 x 2,1 m (PT 1000F).
- Vitesse maximale : 20 m/min
- Hauteur maximale : 120 m.



FICHE TECHNIQUE PT 1200

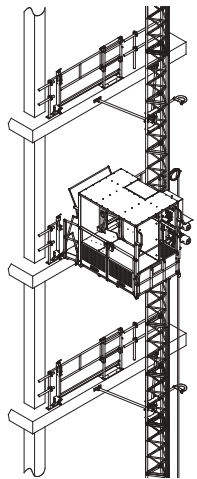

Mât compatible avec d'autres élévateurs Alba



CPU et sélection d'étage automatique



Frein parachute, avec auto-rétablissement



Système de contrôle des appels d'étage



Porte pliante avec protection latérale automatique

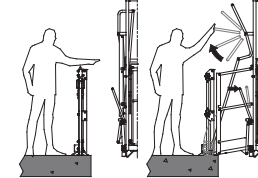

Côtes d'installation

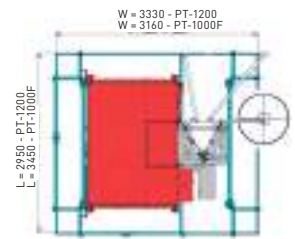

Mode d'opération double : personnes - matériaux



CARACTÉRISTIQUES TECHNIQUES

	PT 1200-2V	PT 1000F-2V	PT 1200-1V	PT 1000F-1V
Charge max. autorisée	7 pax + 500 kg 1.200 kg	7 pax + 300 kg 1.000 kg	12 pax 1.200 kg	10 pax 1.000 kg
Dimensions cabine (LoxLaxH)	2 x 1,4 x 2,1 m	2,5 x 1,4 x 2,1 m	2 x 1,4 x 2,1 m	2,5 x 1,4 x 2,1 m
Vitesse d'élévation	12÷20 m/min		20 m/min	
Puissance moteurs	2 x 3 kW		2 x 3 kW (50 Hz) 2 x 3,6 kW (60 Hz)	
Contrôle du moteur	VARIATEUR DE FRÉQUENCE		DIRECT	
Hauteur max.	120 m			
Ancrages tous les (max.)	6 m (*)			
Hauteur sur le dernier ancrage	1,5 m			
Hauteur 1er ancrage	6 m			
Hauteur de chargement	400 mm			
Charge max. en montage	300 kg			
Données d'émission sonore	<70 dB			
Référence norme	EN-16719		EN-12158	

CARACTÉRISTIQUES ÉLECTRIQUES

	PT 1200/1000F-2V		PT 1200/1000F-1V	
	50 Hz	60 Hz	50 Hz	60 Hz
Puissance moteurs	2 x 3 kW		2 x 3,6 kW	
Tension d'alimentation	380÷460 V - 50/60Hz.		400 V - 50Hz	440 V - 60Hz 380 V - 60Hz
Puissance d'alimentation	7,5 kW		6 kW	7,2 kW
Amperage d'alimentation	17 A		14 A	15 A // 17 A
Puissance de ligne nécessaire	20 kVA			
Amperage de ligne	-	70 A	83 A	97 A
Interrupteur de protection	3 x 25 A			
Protection différentielle Calibre Sensibilité	25 A 300 mA			
Tension de commande	48 V			
Prise outils portatifs	230 V - 50/60 Hz 1200W			
Câble d'alimentation	4 x 6 mm ²			

TYPE DE MÂT



Mât triangulaire
Longueur : 1,5 m
Poids : 47 kg

Autres élévateurs compatibles avec mât : [page 20]
Plateforme de travail : PEC 120
Monte-matériaux : MC 1000
Ascenseur pour personnes et matériaux : EPM 1000

SYSTÈMES DE SÉCURITÉ ET OPTIONNELS

	INCLUS	OPTIONNEL
GÉNÉRALES		
Moto-réducteurs avec électrofrein intégré	✓	
Frein parachute, avec auto-rétablissement	✓	
Levier pour descente d'urgence manuelle	✓	
Portes pliantes avec protection latérale automatique	✓	
Portes d'étage à verrouillage électrique/mécanique		✓
Clôture de la base à verrouillage électrique		✓
Pantalla de control con diagnóstico de fallos :	✓	
- Porte cabine/étage ouverte		
- Fin de crémaillère		
- Fin de parcours sup/inf.		
- Grue auxiliaire en usage		
- Défaut frein moteur		
- Élévateur en zone de 2 m		
- Activation parachute		
- Surcharge		
- Défaut terminique moteur		
- Élévateur libre / occupé		
Sélecteur d'étage automatique	✓	
Amortisseurs sur la base	✓	
Commande CPU avec registre des incidents	✓	
Interrupteurs de fin de parcours supérieur/inférieur	✓	
Interrupteur de sécurité supérieur/inférieur	✓	
Limiteur de charge	✓	
Détecteur de présence du mât	✓	
Dernier tronçon de mât sans crémaillère	✓	
Plateforme auxiliaire pour l'assemblage des ancrages	✓	
Grue auxiliaire pour l'assemblage des mâts		✓
Moteurs avec détection d'usure du frein		✓
Sol de cabine antidérapant	✓	
Signal sonore de mouvement (2 m.)	✓	PT-2V
Contrôle de phase électrique	✓	
Arrêt d'urgence	✓	
Système de contrôle des appels d'étage	✓	
Panneau d'assemblage des mâts/essai parachute	✓	
Graisseur de mât automatique	✓	

PT 1800

GRANDE CAPACITÉ D'ÉLÉVATION DANS DE GRANDES SURFACES

Cette plateforme permet de transporter jusqu'à 20 personnes ou 7 personnes avec matériel et équipement ; elle est spécialement appropriée pour hisser des plaques de plâtre. Grâce à la robustesse du mât carré par lequel il s'élève, la PT 1800 peut fonctionner en même temps avec l'ascenseur pour personnes et matériaux EDC 2000 et le monte-matériaux MC 2000.

Caractéristiques principales :

- Capacité de charge : 1800 kg.
- Dimension maximale de la cabine : 3,3 x 1,4 x 2,1 m
- Vitesse maximale : 22 m/min
- Hauteur maximale : 250 m.
- Possibilité d'incorporer une troisième porte de chargement.



FICHE TECHNIQUE PT 1800

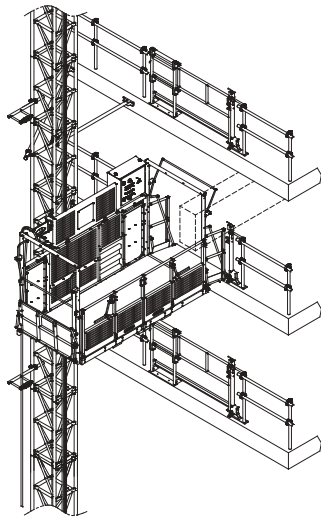

Mât compatible avec d'autres élévateurs Alba



Protection garde-chute d'objets - amovible

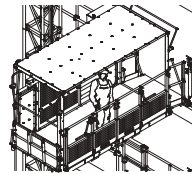

CPU et sélection d'étage automatique



Côtes d'installation

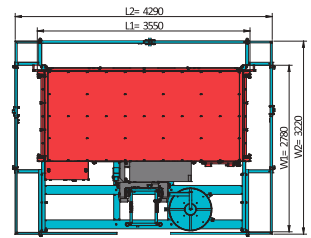

Frein parachute, avec auto-rétablissement



Porte pliante avec protection latérale automatique

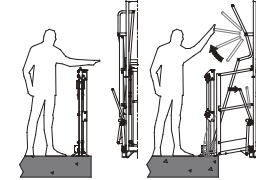

Mode d'opération double : personnes - matériaux



CARACTÉRISTIQUES TECHNIQUES

	PT 1800FA-2V	PT 1800FB-2V	PT 1800FA-1V	PT 1800FB-1V
Vitesse d'élévation	12 ÷ 22 m/min		20 m/min	
Charge max. autorisée	7 pax + 1.100 kg 1.800 kg		20 pax 1.800 kg	
Dimensions cabine (LoxLaxH)	3,3 x 1,4 x 2,1 m		3,3 x 1,4 x 2,1 m	
Commande du moteur	VARIATEUR DE FRÉQUENCE		DIRECT	
Hauteur max. (*)	250 m (*)			
Ancrages tous les (max.)	9 m			
Hauteur sur le dernier ancrage	3 m			
Hauteur 1er ancrage	6 m			
Hauteur de chargement enrouleur de câble charriot de câble	500 mm 800 mm			
Charge max. en montage	500 kg			
Référence norme	EN-16719 ; 2006/42/CE		EN-12158	

SYSTÈMES DE SÉCURITÉ ET OPTIONNELS

	INCLUS	OPTIONNEL
GÉNÉRALES		
Moto-réducteurs avec électrofrein intégré	✓	
Frein parachute, avec auto-rétablissement	✓	
Levier pour descente d'urgence manuelle	✓	
Portes pliantes avec protection latérale automatique	✓	
Portes d'étage à verrouillage électrique/mécanique		✓
Clôture de la base à verrouillage électrique		✓
Affichage de signaux des systèmes de sécurité :	✓	
- Porte cabine/étage ouverte		
- Fin de crémaillère		
- Fin de parcours sup/inf.		
- Grue auxiliaire en usage		
- Défaut frein moteur		
- Élévateur en zone de 2 m		
- Activation parachute		
- Surcharge		
- Défaut terminique moteur		
- Élévateur libre / occupé		
Sélecteur d'étage automatique	✓	
Amortisseurs sur la base	✓	
Protection garde-chute d'objets (amovible)	✓	
Commande CPU avec registre des incidents	✓	
Interrupteurs de fin de parcours supérieur/inférieur	✓	
Interrupteur de sécurité supérieur/inférieur	✓	
Limiteur de charge	✓	
Détecteur de présence du mât	✓	
Dernier tronçon de mât sans crémaillère	✓	
Plateforme auxiliaire pour l'assemblage des ancrages	✓	
Grue auxiliaire pour l'assemblage des mâts		✓
Moteurs avec détection d'usage des freins		✓
Sol de cabine antidérapant	✓	
Signal sonore de mouvement (2 m)	✓	PT-2V
Contrôle de phase électrique	✓	
Arrêt d'urgence	✓	
Système de contrôle des appels d'étage		✓
Panneau d'assemblage des mâts/essai parachute		✓
Graisseur de mât automatique		✓

CARACTÉRISTIQUES ÉLECTRIQUES

	PT 1800F-2V	PT 1800F-1V	
	50/60 Hz	50 Hz	60 Hz
Puissance moteur	2 x 5,5 kW	2 x 5,5 kW	2 x 6,6 kW
Tension d'alimentation	380÷460 V - 50/60Hz	400 V - 50Hz	440 V - 60Hz
Puissance d'alimentation	15 kW	11 kW	
Amperage d'alimentation	32 A	25 A	
Puissance de transmission	30 kVA	20 kVA	
Amperage de ligne	3 x 32 A		
Protection différentielle Calibre Sensibilité	32 A 300 mA		
Tension de commande	48 V		
Prise outils portatifs	230 V - 50/60 Hz 1200 W		
Câble d'alimentation	4 x 10 mm ²		

TYPE DE MÂT



Mât quadrangulaire
Longueur : 1,5 m
Poids :
1Crém. : 98 kg
2Crém. : 118 kg

Autres élévateurs compatibles avec mât : (page 20)

Plateforme de travail : PEC 130 / PEC 150
Monte-matériaux : MC 2000
Ascenseur pour personnes et matériaux : EDC 1700/2000
Plateforme de transport : PTB 3800

(*) h < 150 m → Mât standard / h > 150 m → Mât renforcé.

PTB 3800

SOLUTION OPTIMALE POUR LE TRANSPORT DE GRANDES VOLUMES DE CHARGE POUR LA CONSTRUCTION

Le monte-matériaux avec personnel accompagnant PTB 3800 est constitué d'une plateforme large et polyvalente avec 2 mâts qui fonctionnent au moyen d'un système de transmission par cardan.

Ce modèle présente de nouvelles fonctionnalités qui répondent aux besoins du marché, comme un espace plus grand spécialement conçu pour élever des structures préfabriquées et équipes de construction, permettant ainsi un processus de construction plus rapide et moins cher.

Caractéristiques principales :

- **Grande capacité de charge** : 3800 kg.
- Configurable avec différentes tailles de cabine jusqu'à 5,3 x 3,2 m.
- Approprié pour élever structures préfabriquées (cuisines, salles de bain complètes, etc.).
- **Vitesse maximale** : 20 m/min
- **Hauteur maximale** : 250 m.
- L'un des mâts carrés du PTB 3800 peut être utilisé simultanément par un autre ascenseur : EDC 2000, PT 1800 o MC 2000.



FICHE TECHNIQUE PTB 3800

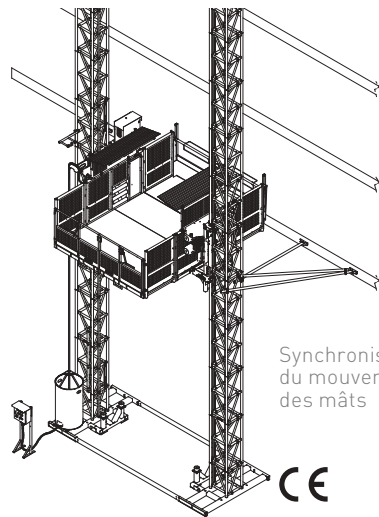

Synchronisation du mouvement des mâts



Mode d'opération double : personnes - matériaux



Frein parachute double axe, avec auto-rétablissement



Options de montage de la plateforme

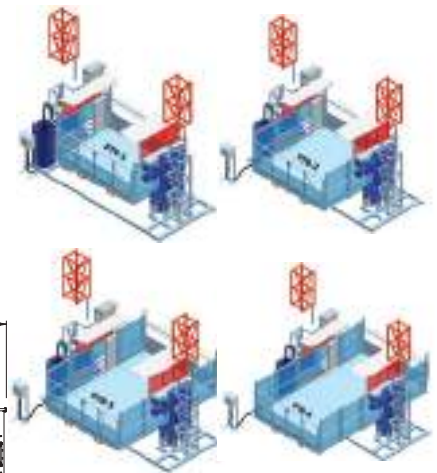

CPU et sélection d'étage automatique



Dimensions générales d'installation

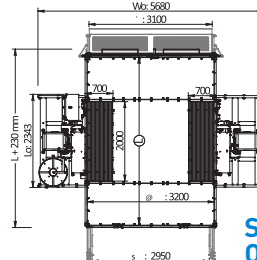

CARACTÉRISTIQUES TECHNIQUES

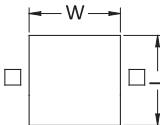
	Dimensions cabine (W x L)	Charge max. autorisée
		3.200 x 2.100 mm 3.200 x 3.200 mm 3.200 x 4.200 mm 3.200 x 5.300 mm
MODÈLE DE PLATEFORME	PTB 3800-2V	PTB 3800-1V
Vitesse d'élévation	12 ÷ 22 m/min	20 m/min
Commande du moteur	VARIATEUR DE FRÉQUENCE	DIRECT
Hauteur max. (*)	250 m (*)	
Ancrages tous les (max.)	12 m	
Hauteur sur le dernier ancrage	3 m	
Hauteur 1er ancrage	6 m	
Hauteur de chargement enrouleur de câble charriot de câble	800 mm 1.150 mm	
Dimensions de transport (LxWxH)	2.350 x 5.680 x 2.400 mm	
Référence norme	EN-16719 ; 2006/42/CE	EN-12158

CARACTÉRISTIQUES ÉLECTRIQUES

	PTB-3800-2V	PTB-3800-1V	
	50/60 Hz	50 Hz	60 Hz
Puissance moteur	4 x 5,5 kW	4 x 5,5 kW	4 x 6,6 kW
Tension d'alimentation	380÷460 V - 50/60Hz.	400 V - 50Hz	440 V - 60Hz
Puissance d'alimentation	30 kW	26 kW	
Amperage d'alimentation	50 A	48 A	
Puissance de transmission	50 kVA	40 kVA	
Amperage de ligne	3 x 63 A		
Protection différentielle	63 A		
Calibre	300 mA		
Sensibilité	48 V		
Tension de commande	230 V - 50/60 Hz 1200 W		
Prise outils portatifs	4 x 16 mm ²		

TYPE DE MÂT 	Mât quadrangulaire Longueur : 1,5 m Poids : 1Crém. : 98 kg 2Crém. : 118 kg	Autres élévateurs compatibles avec mât : (page 20) Plateforme de travail : PEC 130 / PEC 150 Monte-matériaux : MC 2000 Ascenseur pour personnes et matériaux : EDC 1700/2000
---	---	--

(*) h < 150 m → Mât standard / h > 150 m → Mât renforcé.

SYSTÈMES DE SÉCURITÉ ET OPTIONNELS

INCLUS OPTIONNEL

GÉNÉRALES

Moto-réducteurs avec électrofrein intégré	✓
Frein parachute, avec auto-rétablissement	✓
Levier pour descente d'urgence manuelle	✓
Portes pliantes avec protection latérale automatique	✓
Portes d'étage à verrouillage électrique/mécanique	✓
Clôture de la base à verrouillage électrique	✓
Affichage de signaux des systèmes de sécurité :	✓
- Porte cabine/étage ouverte	
- Fin de crémaillère	
- Fin de parcours sup/inf.	
- Grue auxiliaire en usage	
- Défaut frein moteur	
- Élévateur en zone de 2 m	
- Activation parachute	
- Surcharge	
- Défaut thermique moteur	
- Élévateur libre / occupé	
Sélecteur d'étage automatique	✓
Amortisseurs sur la base	✓
Protection garde-chute d'objets (amovible)	✓
Commande CPU avec registre des incidents	✓
Interrupteurs de fin de parcours supérieur/inférieur	✓
Interrupteur de sécurité supérieur/inférieur	✓
Limiteur de charge	✓
Détecteur de présence du mât	✓
Dernier tronçon de mât sans crémaillère	✓
Plateforme auxiliaire pour l'assemblage des ancrages	✓
Grue auxiliaire pour l'assemblage des mâts	✓
Système de graissage automatique de la crémaillère	✓
Sol de cabine antidérapant	✓
Signal sonore de mouvement (2 m)	✓ PTB 2V
Contrôle de phase électrique	✓
Arrêt d'urgence	✓
Système de contrôle des appels d'étage	✓
Panneau d'assemblage des mât/essai parachute	✓
Graisseur de mât automatique	✓

EPM 1000

COMPACT ET AVEC UNE GRANDE CAPACITÉ DE CHARGE

Facile à installer, cet ascenseur est approprié pour des espaces réduits. Il présente une qualité optimale à un prix imbattable, car il est plus compact que l'EDC 2000 et s'élève à travers un mât triangulaire. Son système de contrôle d'appel entre les étages lui confère des performances excellentes. De plus, nous proposons une version pour le transport de plaques de plâtre avec une cabine légèrement plus longue.

Caractéristiques principales :

- Capacité de charge : 1000 kg.
- Dimension de la cabine : 2000 x 1400 x 2100 mm.
- Vitesse maximale : 20 m/min
- Hauteur maximale : 120 m
(pour des hauteurs supérieures, contactez-nous).

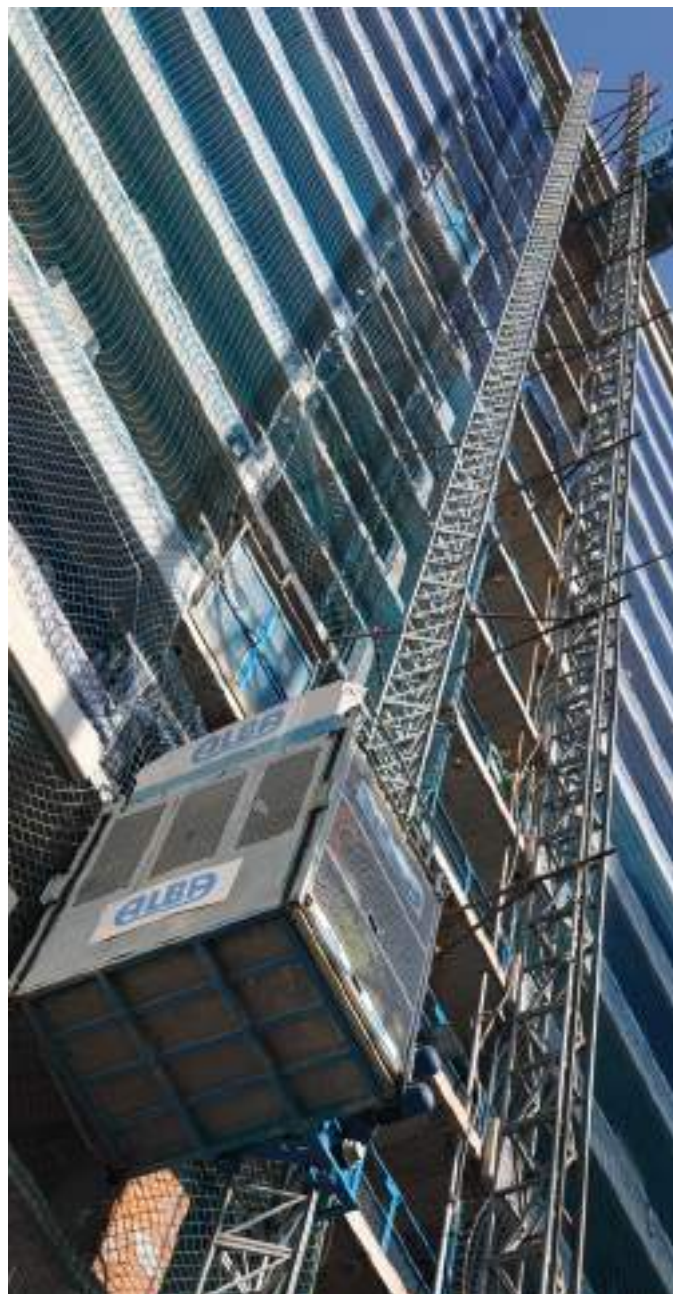

FICHE TECHNIQUE EPM 1000

Côtes d'installation

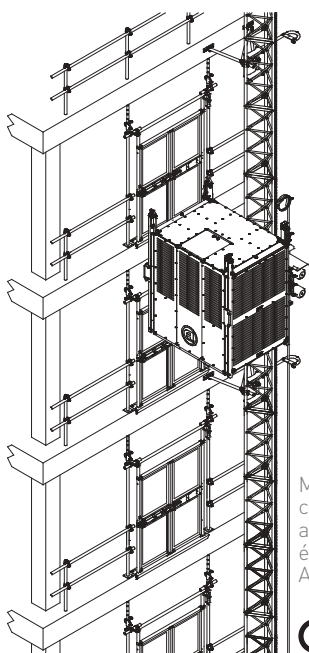
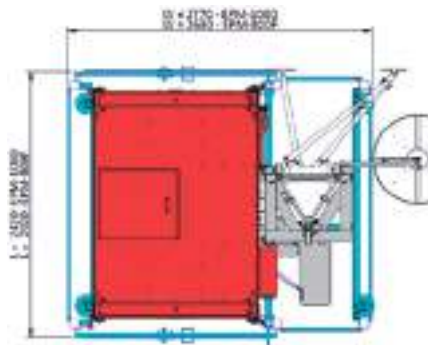
CPU et sélection
d'étage automatiqueSystème de contrôle
des appels d'étageMât
compatible
avec d'autres
élévateurs
AlbaFrein parachute,
avec auto-
rétablissementPlateforme auxiliaire
pour montage des
ancragesSYSTÈMES DE SÉCURITÉ ET
OPTIONNELS

INCLUS OPTIONNEL

GÉNÉRALES

Moto-réducteurs avec électrofrein intégré	✓
Frein parachute, avec auto-rétablissement	✓
Levier pour descente d'urgence manuelle	✓
Portes cabine à verrouillage électrique / mécanique	✓
Portes d'étage à verrouillage électrique / mécanique	✓
Clôture de la base s/EN-12159	✓
Affichage de signaux des systèmes de sécurité :	✓
- Porte de cabine ouverte	
- Porte d'étage ouvert	
- Fin de crémaillère	
- Fin de parcours sup/inf.	
- Grue auxiliaire en usage	
- Élévateur en zone de 2 m	
- Activation parachute	
- Surcharge	
- Défaut thermique moteur	
- Élévateur libre / occupé	
Sélecteur d'étage automatique	✓
Amortisseurs sur la base	✓
Commande CPU avec registre des incidents	✓
Interrupteurs de fin de course supérieur / inférieur	✓
Interrupteur de sécurité supérieur / inférieur	✓
Limiteur de charge	✓
Détecteur de présence du mât	✓
Dernier tronçon de mât sans crémaillère	✓
Plateforme auxiliaire pour montage des ancrages	✓
Grue auxiliaire pour montage des mâts	✓
Moteurs avec détection d'usure des freins	✓
Sol de cabine antidérapant	✓
Avertisseur sonore de mouvement	✓
Contrôle de phase électrique	✓
Arrêt d'urgence	✓
Sortie d'urgence, toit accessible avec garde-corps	✓
Système de contrôle des appels d'étage	✓
Panneau d'essai parachute et d'assemblage de mâts	✓
Cabine extérieure pour l'opérateur	✓
Graisseur de mât automatique	✓

CARACTÉRISTIQUES TECHNIQUES

	EPM 1000	EPM 1000V	EPM 800F	EPM 800FV
Contrôle du moteur	DIRECT	VARIAT. FRÉQ.	DIRECT	VARIAT. FRÉQ.
Vitesse de levage	20 m/min	33 m/min	20 m/min	33 m/min
Charge max. autorisée	1.000 kg 10 pax.		800 kg 10 pax.	
Dimensions cabine (LoxLaxH)	2.000 x 1.400 x 2.100 mm		2.500 x 1.400 x 2.100 mm	
Hauteur max.	120 m			
Ancrages tous les (max.)	6 m			
Hauteur sur dernier ancrage	1,5 m			
Hauteur 1er ancrage	6 m			
Hauteur de chargement	400 mm			
Charge max. en montage	300 kg			
Données d'émission sonore	<70 dB			
Référence norme	EN-12159 ; 2006/42/CE			

CARACTÉRISTIQUES ÉLECTRIQUES

	EPM 1000 EPM 800F	EPM 1000V EPM 800FV
Puissance moteurs	2 x 3 kW (50Hz) 2 x 3,6 kW (60Hz)	
Tension d'alimentation	400 V - 50Hz 440 V - 60Hz	380 ÷ 460 V - 50/60Hz
Puissance d'alimentation	7 kW	15 kW
Amperage d'alimentation	15 A	30 A
Puissance de transmission	20 kVA	30 kVA
Interrupteur de protection	4 x 25 A	4 x 40 A
Protection différentielle Calibre Sensibilité	25 A 300 mA	40 A 300 mA
Tension de commande	48 V	
Prise outils portatifs	230 V - 50/60 Hz 1200 W	
Câble d'alimentation	4 x 6 mm ²	

TYPE DE
MÂTMât triangulaire
Longueur : 1,5 m
Poids : 47 kgAutres élévateurs compatibles
avec mât : (page 20)
Plateforme de travail : PEC 120
Monte-matériaux : MC 1000
Plateforme de transport : PT 1200

EDC 2000

LA MEILLEURE SOLUTION DE TRANSPORT POUR LA CONSTRUCTION DE BÂTIMENTS DE GRANDE HAUTEUR

L'EDC 2000 est conçu pour élever des personnes et matériaux jusqu'à 2000 kg et dispose d'une technologie de pointe capable de stocker des informations pour la sélection d'étage automatique.

Disponible en double cabine, l'EDC 2000 s'élève par un mât carré, ce qui lui confère une grande stabilité et il peut fonctionner simultanément avec d'autres élévateurs, comme les monte-matériaux avec personnel accompagnant PT 1800 et PTB 3800 et le monte-matériaux MC 2000. Ce mât est également compatible avec les plateformes de travail PEC 130 et 150.

Caractéristiques principales :

- Capacité de charge : 2000 kg.
- Dimension de la cabine : 3200 x 1400 x 2100 mm.
- Vitesse maximale : 60 m/min
- Hauteur maximale : 250 m.
- CPU et sélection d'étage automatique.
- Affichage de signaux des systèmes de sécurité.



Nous avons plusieurs versions de ce modèle :

EDC 1700

Avec toutes les caractéristiques de l'EDC 2000, nous proposons cette version avec les mêmes dimensions de cabine, mais avec une limitation de charge de 1700 kg, ce qui la fait lever à 20 m / min.

EDC 2000 ECO

Pour cette version, nous avons créé un fonctionnement et une configuration plus simples et intuitifs via joystick pour proposer un palan avec la même capacité de charge mais à un prix inférieur. Commande de démarrage du moteur du convertisseur de fréquence.

EDC XL

L'EDC XL est conçu pour soulever des éléments encombrants, tels que des plaques de plâtre, répondant aux besoins du marché qui exige des solutions pour de grandes dimensions. Largeur de la porte latérale : 3700 x 1500 x 2100 mm.



FICHE TECHNIQUE EDC 1700/2000

Côtes d'installation

Cabine simple ou double

CPU et sélection d'étage automatique

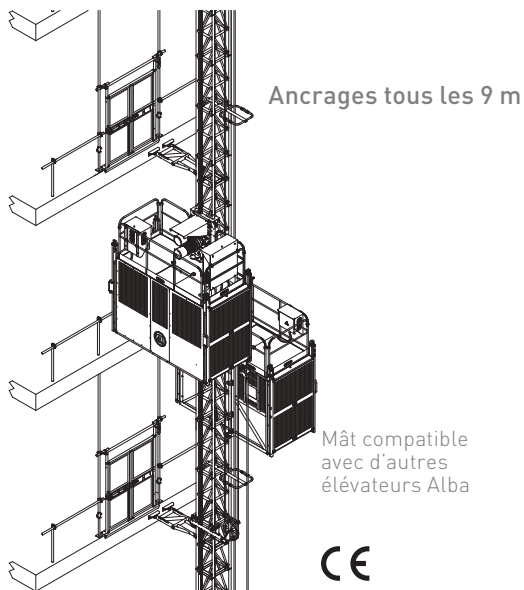

Cabine simple



Cabine double



Frein parachute, avec auto-rétablissement



Système de contrôle des appels d'étage



SYSTÈMES DE SÉCURITÉ ET OPTIONNELS

INCLUS OPTIONNEL

GÉNÉRALES

Moto-réducteurs avec électrofrein intégré	✓
Frein parachute, avec auto-rétablissement	✓
Levier pour descente d'urgence manuelle	✓
Portes cabine à verrouillage électrique/mécanique	✓
Portes d'étage à verrouillage électrique/mécanique	✓
Clôture de la base s/EN-12159	✓
Affichage de signaux des systèmes de sécurité :	✓
- Porte cabine/étage ouverte	
- Fin de crémaillère	
- Fin de parcours sup/inf.	
- Grue auxiliaire en usage	
- Défaut frein moteur	
- Élévateur en zone de 2 m	
- Activation parachute	
- Surcharge	
- Défaut thermique moteur	
- Élévateur libre / occupé	
Amortisseurs sur la base	✓
Commande CPU avec registre des incidents	✓
Contrôle de position avec encoder magnétique	✓
Interrupteurs de fin de course supérieur/inférieur	✓
Interrupteur de sécurité supérieur/inférieur	✓
Limiteur de charge	✓
Détecteur de présence du mât	✓
Dernier tronçon de mât sans crémaillère	✓
Grue auxiliaire pour le montage des mâts	✓
Démarrage lent avec variateur de fréquence	✓ EDC 2000
Sonde de température PTC en moteurs	✓ EDC 2000
Moteurs avec détection d'usure des freins	✓
Sol de cabine antidérapant	✓
Avertisseur sonore de mouvement	✓
Contrôle de phase électrique	✓
Arrêt d'urgence	✓
Sortie d'urgence, toit accessible avec garde-corps	✓
Système de contrôle des appels d'étage	✓
Panneau d'essai distance de parachute	✓
Cabine extérieure pour l'opérateur	✓
Plateforme auxiliaire pour montage des ancrages	✓
Graisseur de mât automatique	✓

CARACTÉRISTIQUES TECHNIQUES

	EDC 1700-20	EDC 2000-40	EDC 2000-60
Charge max. autorisée	20 pax / 1.700 kg	20 pax / 2.000 kg	
Vitesse de levage	20 m/min	40 m/min	60 m/min
Dimensions cabine (LoxLaxH)	3.200 x 1.400 x 2.100 mm		
Puissance moteur	2 x 5,5 kW (50 Hz) 2 x 6,6 kW (60 Hz)	2 x 11 kW	
Contrôle du moteur	DIRECT	VARIATEUR DE FRÉQUENCE	
Mode de commande	Automatique ou Interrupteur homme-mort		
Hauteur max (*)	250 m		
Ancrages tous les (max.)	9 m		
Hauteur sur dernier ancrage	3 m		
Hauteur 1er ancrage	6 m		
Hauteur de chargement enrouleur de câble charriot de câble	400 mm 700 mm		
Charge max en assemblage	500 kg		
Données d'émission sonore	<70 dB		
Référence norme	EN-12159 ; 2006/42/CE		

CARACTÉRISTIQUES ÉLECTRIQUES

	EDC 1700-20	EDC 2000-40	EDC 2000-60
Puissance moteur	2 x 5,5 kW (50 Hz) 2 x 6,6 kW (60 Hz)	2 x 11 kW	
Tension d'alimentation	400 V - 50 Hz 440 V - 60 Hz	380 ÷ 460V - 50/60 Hz	
Puissance d'alimentation	11 kW	30 kW	45 kW
Amperage d'alimentation	25 A	50 A	90 A
Puissance de transmission	20 kVA	50 kVA	75 kVA
Amperage de ligne	32 A	63 A	125 A
Interrupteur de protection	3 x 32 A	3 x 63 A	3 x 125 A
Protection différentielle	32 A	63 A	125 A
Calibre	300 mA	300 mA	300 mA
Sensibilité			
Tension de commande	48 V		
Prise outils portatifs	230 V - 50/60 Hz 1200 W		
Câble d'alimentation	4 x 10 mm ²	4 x 16 mm ²	4 x 25 mm ²

TYPE DE MÂT

Mât quadrangulaire
Longueur : 1,5 m
Poids :
1Crém. : 98 kg
2Crém. : 118 kg

Autres élévateurs compatibles avec mât : (page 20)
Plateforme de travail : PEC 130 / PEC 150
Monte-matériaux : MC 2000
Plateforme de transport : PT 1800 / PTB 3800

(*) h < 150 m → Mât standard / h > 150 m → Mât renforcé.

PMH

PERFORMANCE SUPÉRIEURE GRANDE CAPACITÉ DE CHARGE

Le PMH est idéal pour les grands bâtiments. Disponible en plusieurs dimensions de cabine, il compte sur une technologie avancée avec connexion à distance pour la gestion et le diagnostic.

Pour doubler sa capacité, une cabine supplémentaire peut être installée sur le même mât carré de 650. Il s'agit d'un modèle créé spécifiquement pour cet ascenseur, compatible avec des équipements d'autres marques.

Caractéristiques principales :

- **Capacité de charge** : 3200 kg.
- **Dimension de la cabine** : 4500 x 1150 x 2400 mm.
- **Vitesse maximale** : 80 m/min.
- **Hauteur maximale** : 350 m (pour des hauteurs supérieures, contactez-nous).
- Possibilité d'incorporer une troisième porte de chargement.



FICHE TECHNIQUE PMH

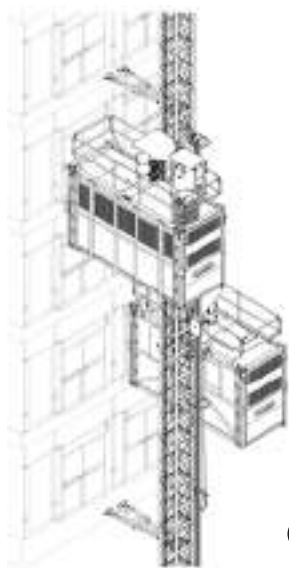

Côtes de l'installation

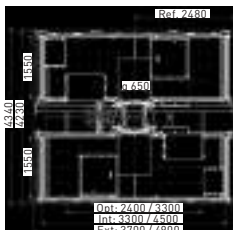
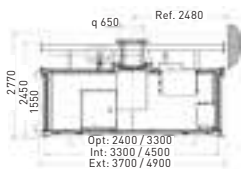
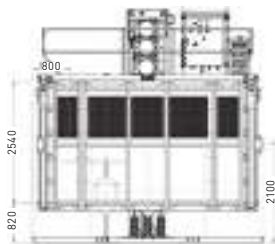

Porte latérale de chargement (optionnelle)
PLC et contrôle automatique ou Interrupteur homme-mort



Connexion à distance pour gestion et diagnostic



Frein parachute avec auto-rétablissement



CARACTÉRISTIQUES TECHNIQUES

	PMH 2033-40 PMH 2033-80	PMH 3233-40 PMH 3233-80	PMH 1545-40 PMH 1545-80	PMH 2745-40 PMH 2745-80
Charge max.	2000 kg 25 pax	3200 kg 25 pax	1500 kg 18 pax	2700 kg 33 pax
Dimensions cabine (LoxLaxH)	3300 x 1550 x 2400 mm		4500 x 1550 x 2400 mm	
Vitesse	40 m/min 80 m/min			
Control moteurs	VARIATEUR DE FRÉQUENCE			
Mode de commande	AUTOMATIQUE OU INTERRUPTUR HOMME-MORT			
Hauteur max. (*)	350 m (*)			
Ancrages tous les (max.)	12 m			
Hauteur sur dernier ancrage	Máx.: 9 m			
Hauteur de chargement	820 mm			
Données d'émission sonore	<70 dB			
Référence norme	EN-12159; 2006/42/CE			

SYSTÈMES DE SÉCURITÉ ET OPTIONNELS

	INCLUS	OPTIONNEL
Moto-réducteurs avec électrofrein intégré	✓	
Frein parachute, avec auto-rétablissement	✓	
Levier pour descente d'urgence manuelle	✓	
Portes cabine à verrouillage électrique/mécanique	✓	
Portes d'étage à verrouillage électrique/mécanique		✓
Clôture de la base s/EN-12159		✓
Amortisseurs sur la base	✓	
Contrôle PLC et sélecteur d'étages automatique	✓	
Envoi automatique ou interrupteur homme-mort	✓	
Contrôle de position avec encoder magnétique	✓	
Interrupteurs de fin de course supérieur/inférieur	✓	
Interrupteur de sécurité supérieur/inférieur	✓	
Limiteur de charge	✓	
Détecteur de présence du mât	✓	
Dernier tronçon de mât sans crémaillère	✓	
Grue auxiliaire pour le montage des mâts		✓
Moteurs avec détection d'usure des freins	✓	
Sonde de température PTC en moteurs	✓	
Sol de cabine antidérapant	✓	
Avertisseur sonore de mouvement	✓	
Contrôle de phase électrique	✓	
Arrêt d'urgence	✓	
Sortie d'urgence, toit accessible avec garde-corps	✓	
Système de contrôle des appels d'étage		✓
Panneau d'essai à distance de parachute		✓
Connexion à distance pour gestion et diagnostic		✓

CARACTÉRISTIQUES TECHNIQUES

	PMH 2033-40 PMH 1545-40	PMH 3233-40 PMH 2745-40	PMH 2033-80 PMH 1545-80	PMH 3233-80 PMH 2745-80
Puissance moteur	2 x 15 kW	3 x 15 kW	2 x 15 kW	3 x 15 kW
Tension d'alimentation	380-480 V – 60 Hz			
Puissance d'alimentation	37 kW	55 kW	75 kW	130 kW
Amperage d'alimentation	60 A	95 A	105 A	156 A
Puissance de transmission	50 kVA	75 kVA	100 kVA	200 kVA
Amperage de ligne (400V)	75 A	110 A	150 A	190 A
Interrupteur de protection	3 x 100 A	3 x 125 A	3 x 175 A	3 x 225 A
Protection différentielle Calibre Sensibilité	100 A 300 mA	125 A 300 mA	175 A 300 mA	225 A 300 mA
Tension de commande	48 V			
Prise outils portatifs	230 V – 50/60 Hz 1200 W			
Câble d'alimentation	4 x 16 mm ²	4 x 25 mm ²	4 x 35 mm ²	4 x 50 mm ²

TYPE DE MÂT



Mât M650

Longueur : 1,5 m
Poids :
1 Crém.: 140 kg
2 Crém.: 165 kg

Mât galvanisé :
compatible avec des équipements d'autres marques

(*) Pour des hauteurs supérieures, consultez le fabricant.